

*Zestawy przygotowania powietrza
w wykonaniu ze stali nierdzewnej AISI 316L
- PNEUMAX STEEL LINE -*

NAFTA - GAZ - CHEMIA



Filtr

Reduktor

Filtroreduktor

1/4"-1/2" NPT

PNEUMAX GREEN LINE: TECHNOLOGIA I INNOWACJE



Opis serii

Nowa linia produktów ze stali nierdzewnej „STEEL LINE” o podwyższonej odporności na korozję, przeznaczona jest szczególnie dla przemysłu naftowego i gazowego. Doskonale sprawdza się także w aplikacjach narażonych na pracę w ciężkich warunkach otoczenia, np. w przemyśle chemicznym.

Wszystkie wewnętrzne i zewnętrzne metalowe części filtrów, reduktorów i filtrowreduktorów wykonane są ze stali AISI316L, zgodnej z normą NACE MR0175/ISO 15156-1.

W skład nowej serii zestawów przygotowania powietrza wykonanych ze stali nierdzewnej wchodzi:

- Filtry z wkładami filtrującymi o dokładności 5um, 20um lub 50um, wyposażone w ręczny spust kondensatu;
- Reduktory ciśnienia, oferujące 4 zakresy regulacji: 0-2 bar; 0-4 bar ; 0-8 bar oraz 0-12 bar,
- Filtrowreduktory, łączące funkcje filtracji i regulacji ciśnienia powietrza.

Nowa seria dostępna jest z przyłączami ¼” NPT oraz ½” NPT i oferuje przepływy w przedziale od 2000 NI/min do 4000 NI/min. W reduktorach i filtrowreduktorach port odpowietrzający ma rozmiar 1/8” NPT i jest zabezpieczony tłumikiem ze stali nierdzewnej AISI316L.

Dane techniczne i konstrukcyjne

Korpus, zbiornik i podstawa gałki regulacji	Stal nierdzewna AISI316L
Pokrywa końcowa, tłumik - wyjście odpowietrzające	Stal nierdzewna AISI316L
Śruby regulacji, nakrętka kontrolująca, śruby mocujące	Stal nierdzewna AISI316 (Inox A4-70)
Elementy wewnętrzne	Stal nierdzewna AISI316L
Sprężyny	Stal nierdzewna AISI316
Uszczelnienia	NBR FPM (Fluoro-elastomer) NBR (niskie temperatury, do -50°C)

Charakterystyka pracy

Medium	powietrze, gazy szlachetne, gazy naturalne filtrowane, naolejone bądź nienaolejone (jeśli rozpoczęte naolejanie - kontynuować)
Temperatura pracy - wersja standardowa	-30°C ÷ +70°C
Temperatura pracy - wersja (L) - do niskich temp.	-50°C ÷ +70°C
Temperatura pracy - wersja (H) - do wysokich temp.	-5°C ÷ +150°C

Instrukcja instalacji i użytkowania

Zestaw przygotowania powietrza powinien być zainstalowany jak najbliżej zasilanej aplikacji. Należy zachowywać kierunek przepływu wskazywany przez strzałki umieszczone na korpusach elementów. Filtry i filtrowreduktory należy montować pionowo, z zaworem spustu kondensatu skierowanym w dół. Wszystkie komponenty muszą pracować w zakresie temperatur i ciśnień podanych w katalogu i właściwych dla danego typu elementu. Ciśnienie należy regulować w kierunku rosnącym. Zakres regulacji należy dobrać wg maksymalnegożądanego ciśnienia wyjściowego.

Zawór spustu kondensatu (filtr, filtrowreduktor) jest uruchamiany ręcznie, może być użyty po wcześniejszym odprężeniu układu do atmosfery. Aby opróżnić zbiornik z kondensatu należy przekręcić zawór zgodnie ze wskazówkami zegara. Aby zamknąć zawór należy przekręcić go przeciwnie do wskazówek zegara.

Konserwacja



Filtr - wkłady filtrujące w filtrach i filtrowreduktorach wykonano ze stali nierdzewnej AISI316L. Mogą być regenerowane poprzez ich przemycie i przedmuchiwanie sprężonym powietrzem. Wymiany wkładów filtrujących można dokonać po zdjęciu zbiornika o odkręceniu śruby blokującej wkład.

Regulator ciśnienia - jeśli wystąpi brak poprawnej regulacji ciśnienia lub występuje ciągły wyciek sprężonego powietrza z wyjścia odpowietrzającego (1/8”), może być konieczne wyminienie membrany regulatora. Dla każdej innej naprawy, ze względu na złożoność komponentów i konieczność przeprowadzenia ich testów po naprawie, zaleca się odesłanie wadliwego komponentu do producenta.

Filtr

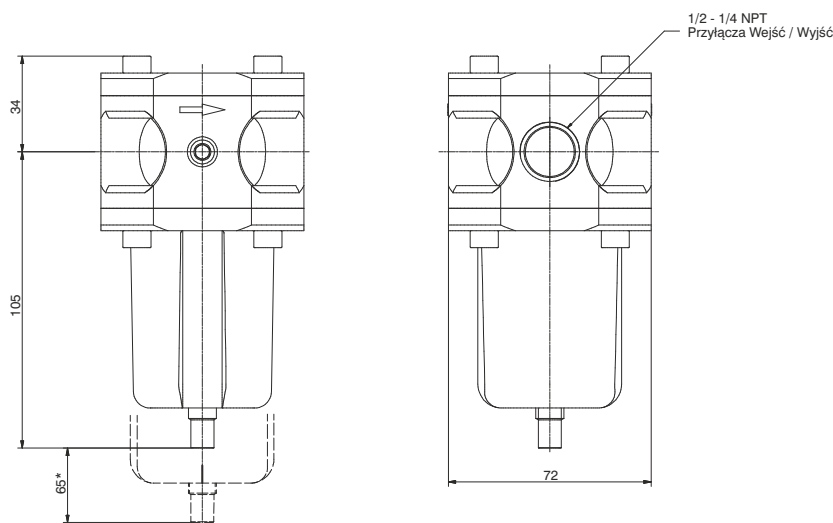

* = odległość potrzebna do zdjęcia zbiornika

Przykładowy kod zamówieniowy: **SS173BFB**: Filtr ze stali nierdzewnej AISI 316L , przyłącza 1/2" NPT, wkład filtracyjny 20μ

Charakterystyki podane dla filtra z wkładką filtrującą 20μm

Charakterystyki przepływu

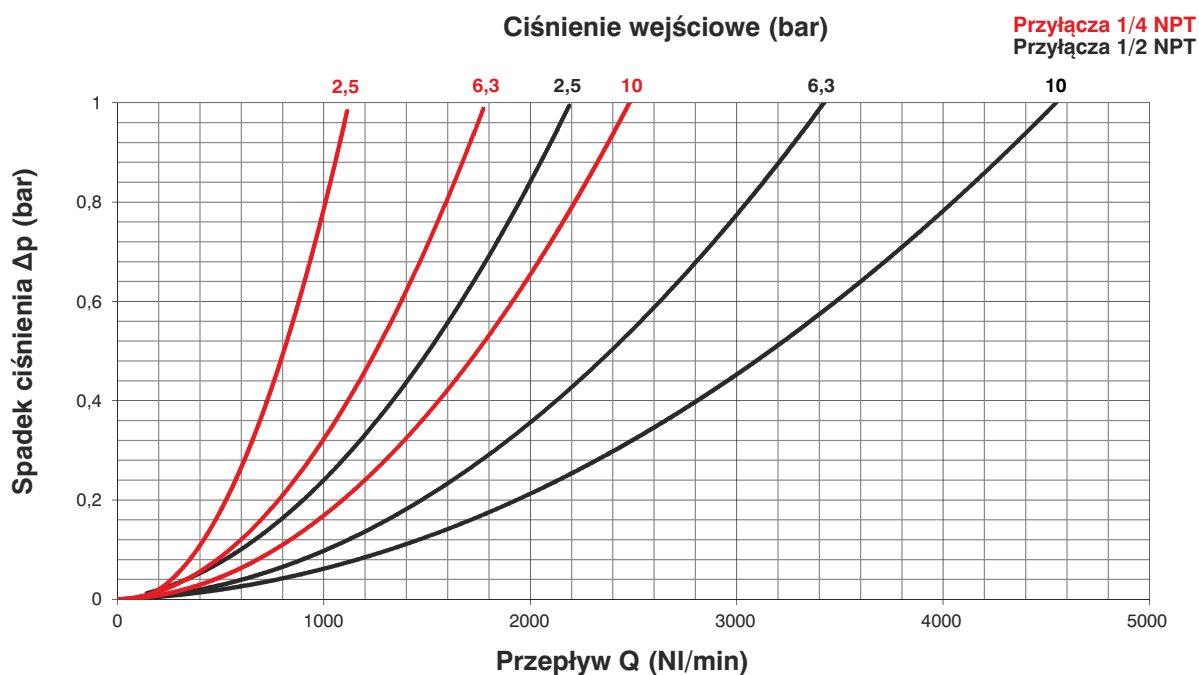

Wykonanie

- Korpus, zbiornik i elementy wewnętrzne wykonane ze stali nierdzewnej AISI 316L,
- Śruby montażowe wykonane ze stali nierdzewnej AISI 316,
- Wkłady filtracyjne wykonane ze stali AISI316, dostępne w rozmiarach 5μm, 20μm i 50μm,
- Ręczny zawór spustu kondensatu.

Charakterystyka techniczna

Przyłącza	1/4 NPT - 1/2 NPT
Maksymalne ciśnienie wejściowe	13 bar
Temperatura pracy (wersja standardowa)	-30 C° ÷ +70 C°
Temp. pracy (wersja niskotemperaturowa)	-50 C° ÷ +70 C°
Temp. pracy (wersja wysokotemperaturowa)	-5 C° ÷ +150 C°
Waga	1650 g
Rozmiar porów wkładu filtracyjnego	5μm - 20μm - 50μm
Maksymalna objętość zbiornika kondens.	25 cm³

Pozycja montażu	Pionowa
-----------------	---------

Kod zamówieniowy

SS173 **C** **F** **S** **T**

PRZYŁĄCZA:

C A = 1/4 NPT

S B = 1/2 NPT

ROZM. WKŁ. FILTRACYJNEGO:

C A = 5 μm

S B = 20 μm

T C = 50 μm

TYP:

T = Standard*

L = wersja niskotemperaturowa

H = wer. wysokotemperaturowa

* = brak oznaczenia literowego

Regulator ciśnienia

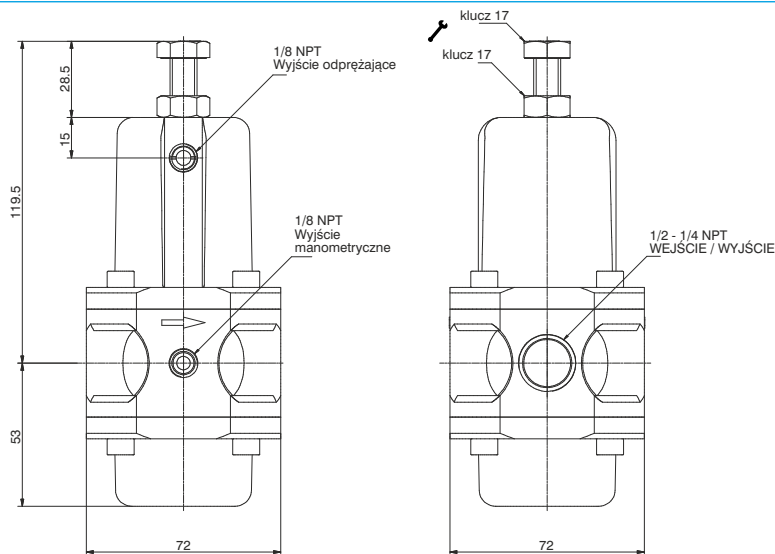

Przykładowy kod zamówieniowy reduktora: **SS173BRC**: Reduktor ze stali nierdzewnej AISI 316L, przyłącza robocze 1/2" NPT, zakres regulacji 0 - 8 bar.

Charakterystyki podane dla reduktora o zakresie regulacji 0-8 bar

Charakterystyki przepływu i regulacji

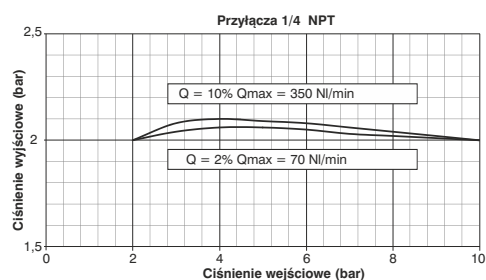
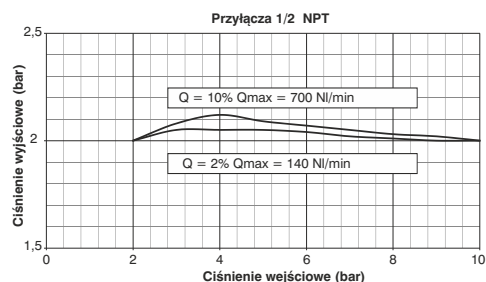
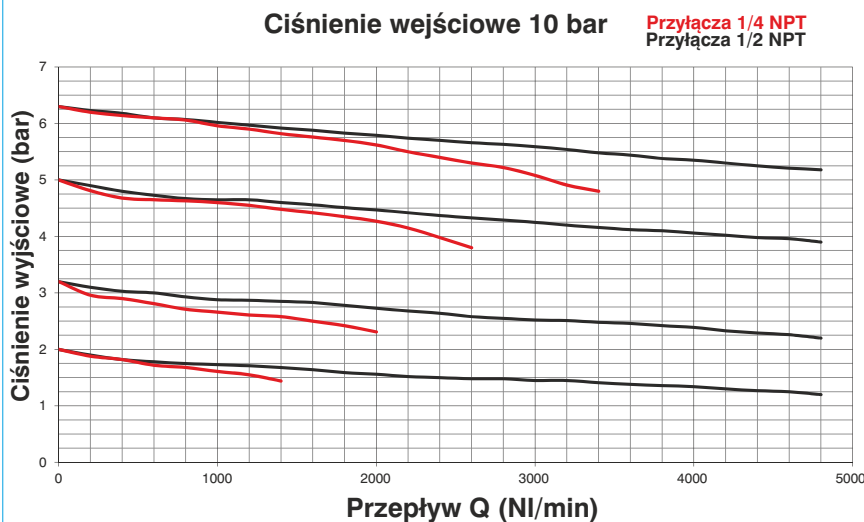

Wykonanie

- Korpus, podstawa regulacji, pokrywa i elementy wewnętrzne wykonane ze stali nierdzewnej AISI 316L,
- Sprężyna regulatora wykonana ze stali nierdzewnej AISI316L,
- Śruby montażowe, regulacyjne, nakrętki wyk. ze stali AISI 316,
- Regulator ciśnienia - z membraną z odprężaniem,
- Membrana o niskiej histerezie
- Zrównoważony system regulacji.
- Dostępny w 4 zakresach regulacji: 0-2; 0-4; 0-8 i 0-12 bar.

Ważne:

Ciśnienie należy regulować w kierunku rosnącym.
Zakres regulacji należy dobrać wg maksymalnego żądanego ciśnienia wyjściowego.

Dane techniczne

Przyłącza	1/4 NPT - 1/2 NPT
Maksymalne ciśnienie wejściowe	13 bar
Temperatura pracy (wersja standardowa)	-30 C° ÷ +70 C°
Temp. pracy (wersja niskotemperaturowa)	-50 C° ÷ +70 C°
Temp. pracy (wersja wysokotemperaturowa)	-5 C° ÷ +150 C°
Przyłącze manometru	1/8 NPT
Waga	1830 g
Zakres regulacji ciśnienia	0-2 bar / 0-4 bar 0-8 bar / 0-12 bar

Pozycja montażu

Dowolna

Kod zamówieniowy

SS173BRC

PRZYŁĄCZA:

A = 1/4 NPT

B = 1/2 NPT

ZAKRES REGULACJI:

A = 0 - 2 bar

B = 0 - 4 bar

C = 0 - 8 bar

D = 0 - 12 bar

TYP:

= Standard*

L=wersja niskotemperaturowa

H=wer. wysokotemperaturowa

* = brak oznaczenia literowego

Filtroregulator

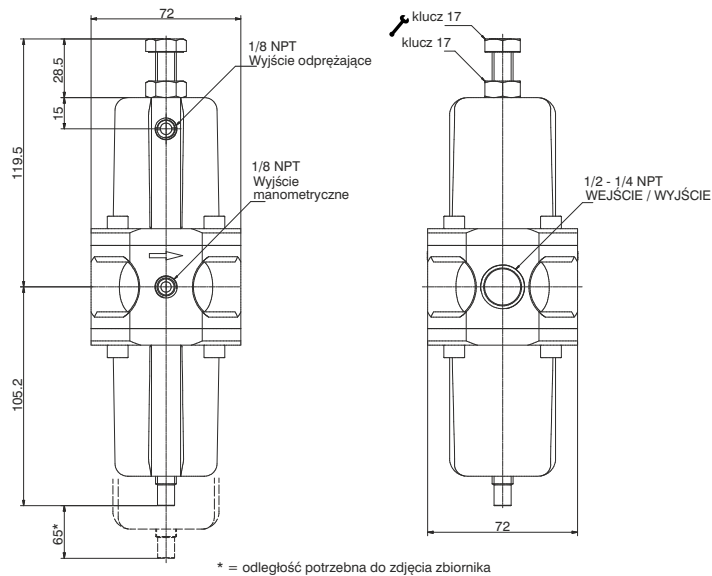

Przykładowy kod zamówieniowy: **SS173BEB**C: Filtroreduktor ze stali nierdzewnej AISI 316L, przyłącza 1/2" NPT, wkład filtracyjny 20µ, zakres regulacji ciśnienia 0 - 8 bar.

Charakterystyki przepływu i regulacji

Charakterystyki podane dla filtroreduktora o zakresie regulacji 0-8 bar i dla wkładu filtracyjnego 20µm.

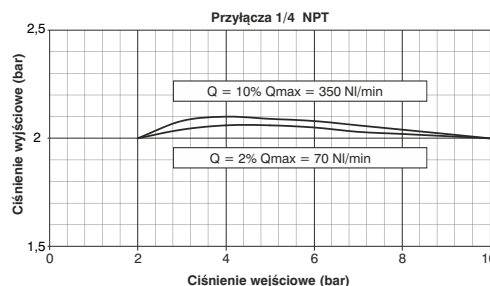
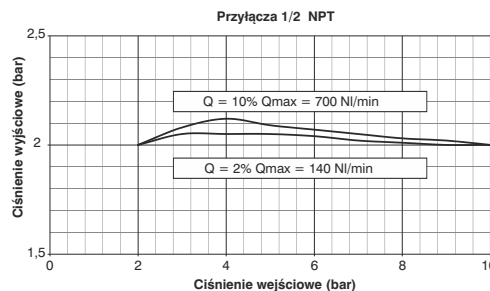
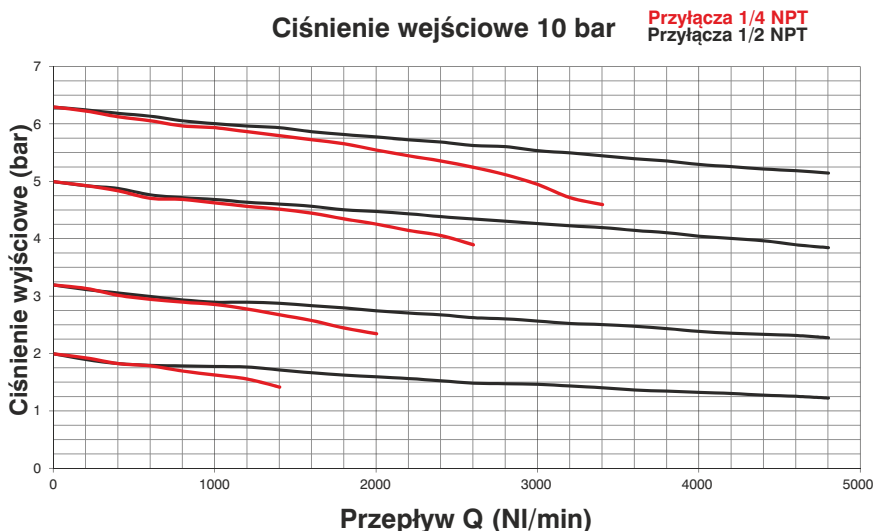

Wykonanie	Dane techniczne	Kod zamówieniowy	
<ul style="list-style-type: none"> - Korpus, podstawa regulacji, pokrywa i elementy wewnętrzne wykonane ze stali nierdzewnej AISI 316L, - Sprężyna regulatora wykonana ze stali nierdzewnej AISI316L, - Śruby montażowe, regulacyjne, nakrętki wyk. ze stali AISI 316, - Regulator ciśnienia - z membraną z odprężaniem, - Membrana o niskiej histerezie - Zrównoważony system regulacji. - Dostępny w 4 zakresach regulacji: 0-2; 0-4; 0-8 i 0-12 bar. - Korpus, zbiornik i elementy wewnętrzne wykonane ze stali nierdzewnej AISI 316L, - Śruby montażowe wykonane ze stali nierdzewnej AISI 316, - Wkłady filtracyjne wykonane ze stali AISI316, dostępne w rozmiarach 5µm, 20µm i 50µm, - Ręczny zawór spustu kondensatu. 	Przyłącza: 1/4 NPT - 1/2 NPT Maksymalne ciśnienie wejściowe: 13 bar Temperatura pracy (wersja standardowa): -30 C° ÷ +70 C° Temp. pracy (wersja niskotemperaturowa): -50 C° ÷ +70 C° Temp. pracy (wersja wysokotemperaturowa): -5 C° ÷ +150 C° Przyłącze manometru: 1/8 NPT Waga: 2110 g Zakres regulacji ciśnienia: 0-2 bar / 0-4 bar / 0-8 bar / 0-12 bar Rozmiar porów wkładu filtracyjnego: 5 µm - 20 µm - 50 µm Maksymalna objętość zbiornika kondens.: 25 cm³	SS173CESGT PRZYŁĄCZA: A = 1/4 NPT B = 1/2 NPT ROZM. WKŁ. FILTRACYJNEGO: A = 5 µm B = 20 µm C = 50 µm ZAKRES REGULACJI: A = 0 - 2 bar B = 0 - 4 bar C = 0 - 8 bar D = 0 - 12 bar TYP: = Standard* L = wersja niskotemperaturowa H = wer. wysokotemperaturowa	
	Pozycja montażu: pionowa		
	Ważne: Ciśnienie należy regulować w kierunku rosnącym. Zakres regulacji należy dobrać wg maksymalnego żądanego ciśnienia wyjściowego.		* = brak oznaczenia literowego

Uchwyt mocujący (nierdzewny)

Kod zamówieniowy

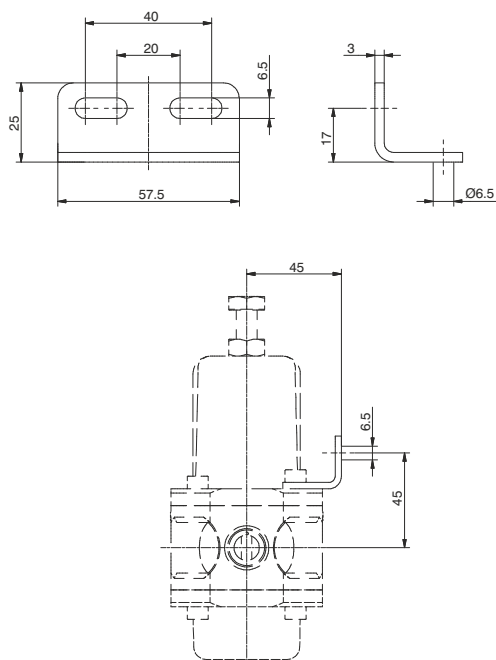
SS17350

Waga 32 g

- Wykonanie ze stali nierdzewnej AISI 316L,
- Pozwala zamocować pojedynczy element do konstrukcji lub ściany,
- Mocowanie dostarczane w komplecie z 2 śrubami (należy użyć tych śrub w zamian oryginalnie zamontowanych w danym elemencie)

Manometr (nierdzewny)

Kod zamówieniowy

S17070A

SKALA:

- Ⓢ A = 0 ÷ 4 bar
- B = 0 ÷ 12 bar

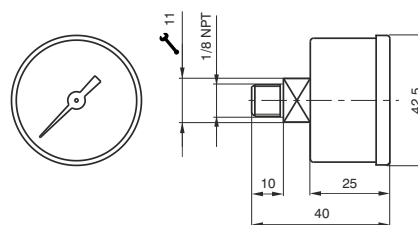

Waga 60 g

- Wykonanie ze stali nierdzewnej AISI 316,
- Szkiełko manometru wzmocnione pierścieniem ze stali nierdzewnej AISI316,
- Manometr dostępny ze skalą 0-4 bar oraz 0-12 bar.