

### Tulejka redukcyjna do spawania z o-ringiem uszczelniającym

DIN 3865  
do stożka wewnętrznego 24°  
(wydrążenie typ W, DIN 3861)

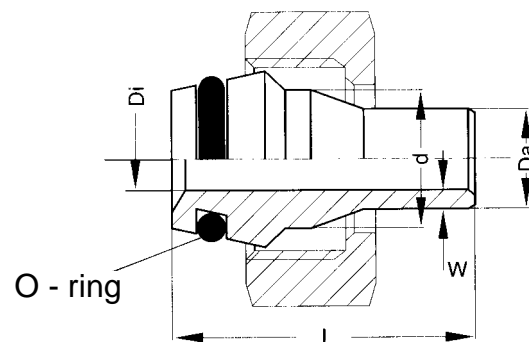

d/DaxW	Di	L	O-ring	Kod	kg/100szt
8/ 6x1,5	3	31	6,0x1,5	SKAR 8/ 6x1,5	*)
10/ 8x1,5	5	32,5	7,5x1,5	SKAR 10/ 8x1,5	*)
10/ 8x2	4	32,5	7,5x1,5	SKAR 10/ 8x2,0	*)
12/10x1,5	7	32,5	9,0x1,5	SKAR 12/ 9x1,5	*)
16/12x1,5	9	42	12,0x2,0	SKAR 16/12x1,5	*)
16/12x2	8	42	12,0x2,0	SKAR 16/12x2	*)
16/12x3	6	42	12,0x2,0	SKAR 16/12x3	*)
20/12x1,5	9	48	16,3x2,4	SKAR 20/12x1,5	*)
20/12x2	8	48	16,3x2,4	SKAR 20/12x2	*)
20/12x3	6	48	16,3x2,4	SKAR 20/12x3	*)
20/16x2	12	48	16,3x2,4	SKAR 20/16x2	*)
20/16x2,5	11	48	16,3x2,4	SKAR 20/16x2,5	*)
20/16x3	10	48	16,3x2,4	SKAR 20/16x3	*)
25/12x1,5	9	52	22,3x2,4	SKAR 25/12x1,5	*)
25/12x2	8	52	22,3x2,4	SKAR 25/12x2	*)
25/12x3	6	52	22,3x2,4	SKAR 25/12x3	*)
25/16x2	12	52	22,3x2,4	SKAR 25/16x2	*)
25/16x2,5	11	52	22,3x2,4	SKAR 25/16x2,5	*)
25/16x3	10	52	22,3x2,4	SKAR 25/16x3	*)
25/20x2	16	52	22,3x2,4	SKAR 25/20x2	*)
25/20x2,5	15	52	22,3x2,4	SKAR 25/20x2,5	*)
25/20x3	14	52	22,3x2,4	SKAR 25/20x3	*)
25/20x4	12	52	22,3x2,4	SKAR 25/20x4	*)
30/12x1,5	9	59	27,3x2,4	SKAR 30/12x1,5	*)
30/12x2	8	59	27,3x2,4	SKAR 30/12x2	*)
30/12x3	6	59	27,3x2,4	SKAR 30/12x3	*)
30/16x2	12	59	27,3x2,4	SKAR 30/16x2	*)
30/16x2,5	11	59	27,3x2,4	SKAR 30/16x2,5	*)
30/16x3	10	59	27,3x2,4	SKAR 30/16x3	*)
30/20x2	16	59	27,3x2,4	SKAR 30/20x2	*)
30/20x2,5	15	59	27,3x2,4	SKAR 30/20x2,5	*)
30/20x3	14	59	27,3x2,4	SKAR 30/20x3	*)
30/20x4	12	59	27,3x2,4	SKAR 30/20x4	*)
30/25x2,5	20	59	27,3x2,4	SKAR 30/25x2,5	*)
30/25x3	19	59	27,3x2,4	SKAR 30/25x3	*)
30/25x4	17	59	27,3x2,4	SKAR 30/25x4	*)
38/12x1,5	9	66	33,3x2,4	SKAR 38/12x1,5	*)
38/12x2	8	66	33,3x2,4	SKAR 38/12x2	*)
38/12x3	6	66	33,3x2,4	SKAR 38/12x3	*)
38/16x2	12	66	33,3x2,4	SKAR 38/16x2	*)
38/16x2,5	11	66	33,3x2,4	SKAR 38/16x2,5	*)
38/16x3	10	66	33,3x2,4	SKAR 38/16x3	*)
38/20x2	16	66	33,3x2,4	SKAR 38/20x2	*)
38/20x2,5	15	66	33,3x2,4	SKAR 38/20x2,5	*)
38/20x3	14	66	33,3x2,4	SKAR 38/20x3	*)
38/20x4	12	66	33,3x2,4	SKAR 38/20x4	*)
38/25x2,5	20	66	33,3x2,4	SKAR 38/25x2,5	*)
38/25x3	19	66	33,3x2,4	SKAR 38/25x3	*)
38/25x4	17	66	33,3x2,4	SKAR 38/25x4	*)
38/30x3	24	66	33,3x2,4	SKAR 38/30x3	*)
38/30x4	22	66	33,3x2,4	SKAR 38/30x4	*)
38/30x5	20	66	33,3x2,4	SKAR 38/30x5	*)

1) O-ring Vitonowy dostarczany osobno, powinien być zamontowany po spawaniu

\*) Na zapytanie