

Opis filtrów

Łatwość montażu, elastyczność, nowoczesny wygląd, bardzo dobre parametry pracy, atrakcyjna cena to główne cechy nowej serii zestawów przygotowania powietrza firmy PNEUMAX.

Serię AIRPLUS zaprojektowano z wykorzystaniem najnowszych technologii projektowania i produkcji w celu osiągnięcia wysokich parametrów pracy oraz w celu uproszczenia i przyspieszenia samej instalacji zestawów.

Nowa, modułowa struktura zestawów przygotowania powietrza serii PNEUMAX AIRPLUS bazuje na flanszach mocujących zapewniających maksymalną elastyczność i łatwość instalacji. Nowy system zapewnia możliwość montażu i demontażu poszczególnych elementów bez konieczności demontażu całego zestawu.

Seria AIRPLUS została rozszerzona o nowe elementy – dokładny filtr cząstek oleju, oraz dokładny filtr cząstek oleju o zwiększonej efektywności - oba ze wskaźnikiem zużycia wkładu filtracyjnego

Filtr cząstek oleju pozwala na uzyskanie najwyższej klasy czystości powietrza (w 5-cio stopniowej skali). Stosowany jest do pracy w aplikacjach wymagających bardzo wysokiej czystości powietrza.

Najważniejsze cechy:

- ciekawy system ze wskaźnikiem zużycia wkładu filtracyjnego;
- wersja standard oraz ze zwiększoną efektywnością;
- przyłącza: G3/8", G1/2" (rozmiar 3), G1" (rozmiar 4);
- filtracja 0,01 μm dla cząstek stałych;
- filtracja 0,01 mg/m³ dla cząstek oleju.



Gdy $D_p(P_{we} - P_{wy})$ pomiędzy [0.1-0.5 bar] - wskaźnik zielony.
Kiedy D_p wzrasta ponad 0.5 bar – pojawia się czerwony wskaźnik
Wskaźnik czerwony widoczny w całości – wkład do wymiany
(jest zbyt zabrudzony)



Dokładny filtr cząstek oleju - typ DB - przyłącza G3/8"- G1/2"

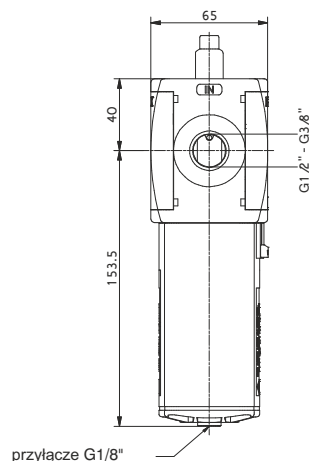
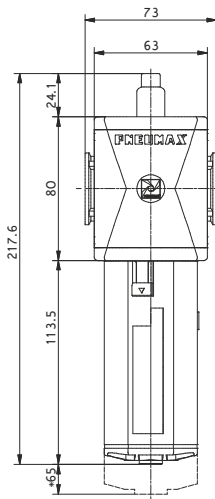

*Odległość potrzebna do zdjęcia zbiornika

Przykład : T173BDBV : rozmiar 3 Filtr oleju, wskaźnik zanieczyszczenia filtra, przyłącza technopolimerowe gwint G1/2\"/>

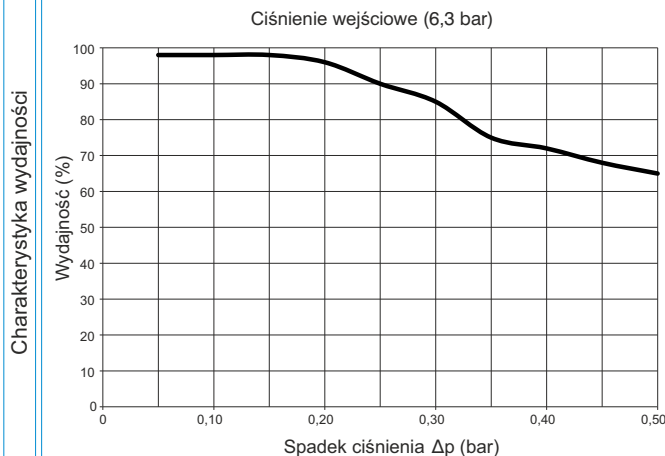
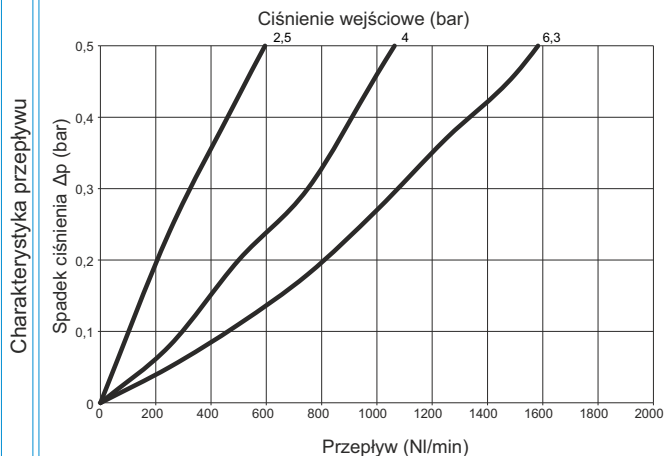

Charakterystyka pracy

- Koalescencyjny wkład filtra do wychwytywania cząstek stałych do 0,01 μm . oraz cząstek oleju do wielkości 0,01 ppm
- Wskaźnik zanieczyszczenia filtra zielony: wkład filtracyjny czysty czerwony: wkład filtracyjny wymaga wymiany
- Przejrzysty zbiornik wykonany z poliwęglanu z osłoną.
- Montaż zbiornika za pomocą wygodnego systemu bagnetowego z przyciskiem bezpieczeństwa.
- W standardzie montowany spust automatyczny.

Dane techniczne

Przyłącza	G 3/8" - G 1/2"	Kod zamówieniowy
Maksymalne ciśnienie wejściowe	13 bar	
Minimalne ciśnienie pracy dla automatycznego spustu kondensatu	0,5 bar	V173DBV
Maksymalne ciśnienie pracy dla automatycznego spustu kondensatu	10 bar	
Temperatura pracy	-5°C +50°C	WERSJA
Waga - wersja z gwintami technopolimer.	440g	N = Wkładki metalowe
Waga - wersja z gwintami metalowymi	460g	T = Przyłącza technopolimer.
Minimalny spadek Δp	0,12 bar	PRZYŁĄCZA
Maksymalny spadek Δp	0,5 bar	A = G3/8" (tylko wer. „N” z wkł.metalowaj)
Pojemność zbiornika kondensatu	30 cm ³	B = G1/2"
Pozycja mocowania	Pionowa	C = 1/2" NPT (tylko wer. „N” z wkł.met.)
Maks. moment dokręcenia przyłączy (przyłącza technopolimerowe)	G1/2" = 22 Nm	
Maks. moment dokręcenia przyłączy (z wkładkami gwintowanymi)	G3/8" = 25 Nm G1/2" = 30 Nm	

Uwaga: producent zaleca zastosowanie filtra wstępnego 5 μm . przed dokładnym filtrem cząstek oleju. Aby zapewnić odpowiedni przepływ i działanie automatycznego spustu kondensatu sugerujemy zastosowanie złącza na wąż minimum 6mm

Dokładny filtr cząstek oleju o zwiększonej efektywności - typ DC - przyłącza G3/8"- G1/2"

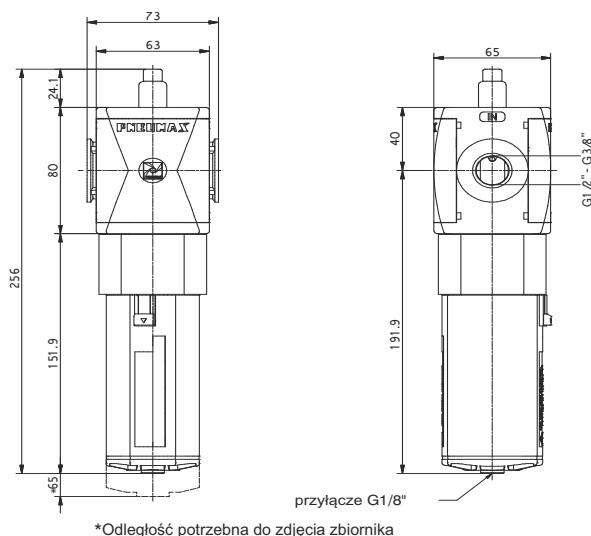
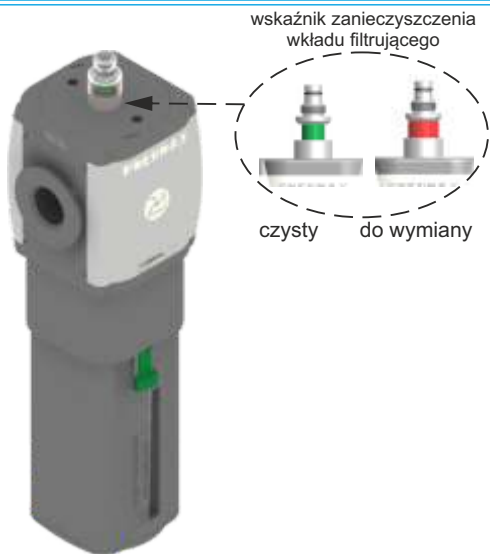

Przykład: T173BDCV : rozmiar 3 Precyzyjny filtr oleju ze wskaźnikiem zanieczyszczenia filtra, przyłącza technopolimerowe gwint G1/2".

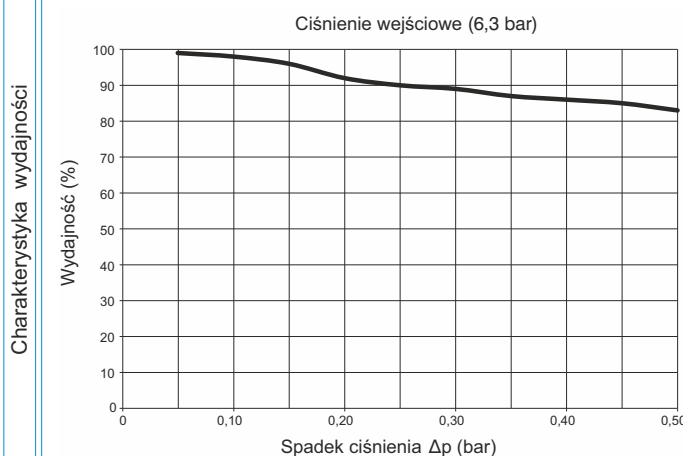
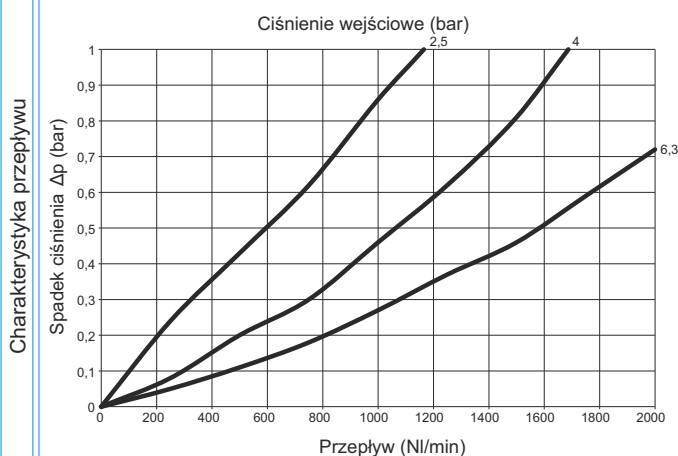

Charakterystyka pracy

- Koalescencyjny wkład filtra do wychwytywania cząstek stałych do 0,01 μm . oraz cząstek oleju do wielkości 0,01 ppm
- Wskaźnik zanieczyszczenia filtra zielony: wkład filtracyjny czysty czerwony: wkład filtracyjny wymaga wymiany
- Przejroczysty zbiornik wykonany z poliwęglanu z osłoną.
- Montaż zbiornika za pomocą wygodnego systemu bagietowego z przyciskiem bezpieczeństwa.
- W standardzie montowany spust automatyczny.

Dane techniczne

Przyłącza	G 3/8" - G 1/2"	Kod zamówieniowy
Maksymalne ciśnienie wejściowe	13 bar	
Minimalne ciśnienie pracy dla automatycznego spustu kondensatu	0,5 bar	V173DCV WERSJA N = Wkładki metalowe T = Przyłącza technopolimer. PRZYŁĄCZA A = G3/8" (tylko wer. „N” z wkł.metalowa) B = G1/2" C = 1/2" NPT (tylko wer. „N” z wkł.met.)
Maksymalne ciśnienie pracy dla automatycznego spustu kondensatu	10 bar	
Temperatura pracy	-5°C +50°C	
Waga - wersja z gwintami technopolimer.	640g	
Waga - wersja z gwintami metalowymi	660g	
Minimalny spadek Δp	0,12 bar	
Maksymalny spadek Δp	0,5 bar	
Pojemność zbiornika kondensatu	30 cm^3	
Pozycja mocowania	Pionowa	
Maks. moment dokręcenia przyłączy (przyłącza technopolimerowe)	G1/2" = 22 Nm	
Maks. moment dokręcenia przyłączy (z wkładkami gwintowanymi)	G3/8" = 25 Nm G1/2" = 30 Nm	

Uwaga: producent zaleca zastosowanie filtra wstępnego 5 μm . przed dokładnym filtrem cząstek oleju. Aby zapewnić odpowiedni przepływ i działanie automatycznego spustu kondensatu sugerujemy zastosowanie złącza na wąż minimum 6mm