

Charakterystyka ogólna

Nowa seria zaworów i elektrozworów grzybkowych z przyłączami G1/2", G3/4" i G1", których główną cechą jest użycie w konstrukcji korpusu specjalnego tworzywa termoplastycznego. Poprzez użycie tworzywa otrzymujemy zawór uniwersalny, lekki i ekonomiczny. Seria zaworów T700 jest ulepszona technicznie i funkcjonalnie w stosunku do istniejącej serii zaworów. Tradycyjna uszczelka wargowa tłoczka została zastąpiona diafragmą rolowaną, co zapobiega przedwczesnemu zużyciu i przetarciom uszczelki. Nowa seria (poza niektórymi modelami do próżni) posiada również uszczelkę oddzielającą port 3 od trzonu tłoczka. Użycie nowej uszczelki usprawniło funkcjonowanie zaworu i pozwoliło na jego użycie w funkcji normalnie otwartej.

Elektrozawory (zarówno z pilotem zasilanym zewnątrz jak i wewnątrz) posiadają wbudowany zawór szybkiego spustu, który skraca o 60% czas zamknięcia zaworu.

Kody zamówieniowe opisują elektrozwory z zabudowanymi pilotami typu MP lub MV (zamiast typowych M2)

Dostępne są również cewki z homologacją **CSA US** na rynki U.S.A i Kanady.

Materiały konstrukcyjne

korpus, pokrywy	technopolimer
uszczelki i grzybki	guma olejoodporna NBR
tłoczek	żywica acetalowa
sprężyny	stal nierdzewna AISI 302
diafragma	guma olejoodporna NBR

Obsługa i użytkowanie

Właściwe warunki użytkowania zapewniają średni czas pracy zaworu - 10-15 milionów cykli. Naolejanie nie jest wymagane, zaleca się jednak właściwą filtrację powietrza. Należy ściśle stosować się do specyfikacji technicznej podanej dla danego zaworu (maksymalne ciśnienie, temperatura itd.)
 Jeśli zachodzi taka potrzeba, jest możliwe usunięcie zanieczyszczeń i brudu, który mógł zgromadzić się w środku zaworu.

Opis przyłączy dla zaworów do powietrza

Normalnie zamknięty 1 = ZASILANIE
 2 = WYJŚCIE ROBOCZE
 3 = ODPOWIETRZENIE

Normalnie otwarty 1 = ODPOWIETRZENIE
 2 = WYJŚCIE ROBOCZE
 3 = ZASILANIE

Opis przyłączy dla zaworów do próżni

Normalnie zamknięty, pilot zasilany wewnątrz 1 = ODPOWIETRZENIE
 pilot zasilany zewnątrz 2 = WYJŚCIE ROBOCZE
 3 = POMPA PRÓŻNI

Normalnie otwarty, pilot zasilany wewnątrz 1 = POMPA PRÓŻNI
 Normalnie zamknięty (ze wspomaganie) 2 = WYJŚCIE ROBOCZE
 pilot zasilany zewnątrz 3 = ODPOWIETRZENIE

DIAGRAM MINIMALNEGO CIŚNIENIENIA PRACY

ZAWORY PNEUMATYCZNE ORAZ ELEKTROZAWORY Z PILOTAMI ZASILANYMI ZEWNĘTRZNIE

ZAWÓR NORMALNIE ZAMKNIĘTY

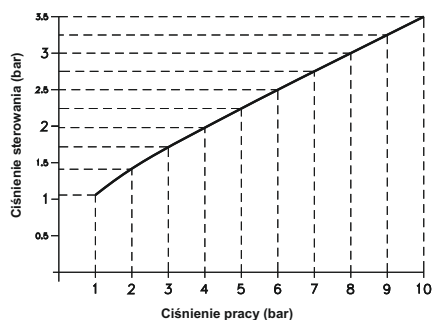

ZAWÓR NORMALNIE OTWARTY

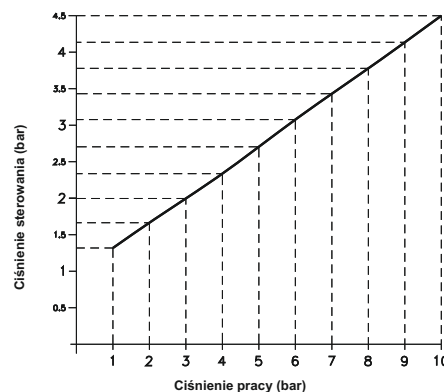

Zawór sterowany pneumatycznie

Kod zamówieniowy

T772.32.11.1

Normalnie zamknięty

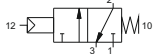

Normalnie otwarty

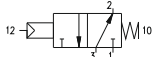

Waga 350

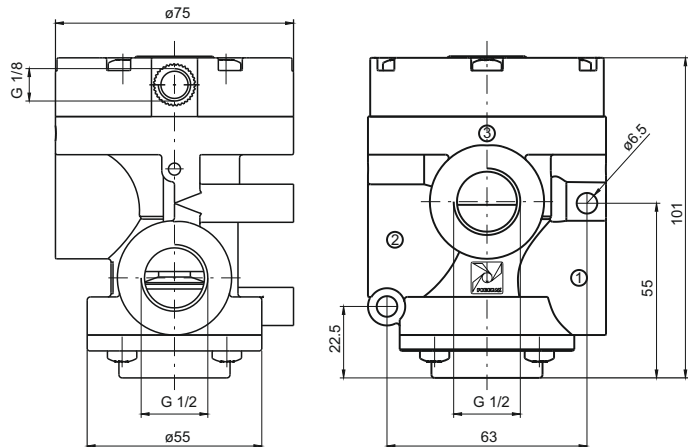

Minimalne ciśnienie pracy: patrz schemat na pocz. rozdziału

Elektrozawór Cewka Sprężyna



Waga 390

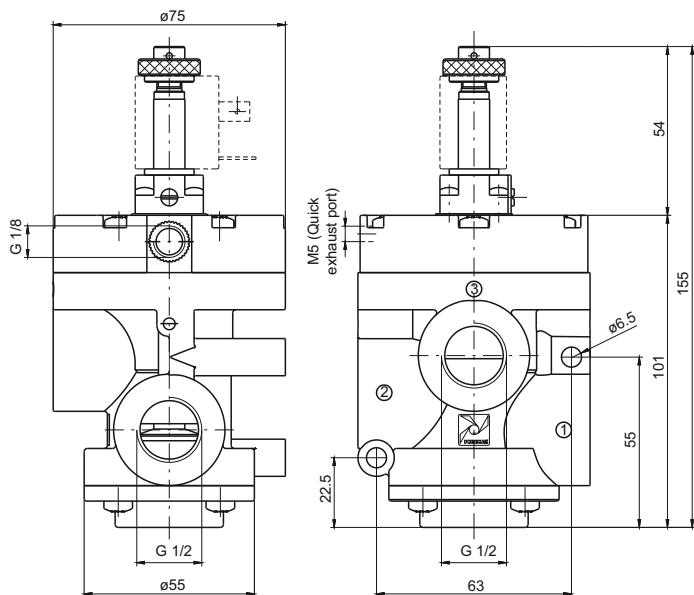

Kod zamówieniowy

	Pilot zasilany wewnątrz	Ze wspomaganie - pilot zasilany zewnątrz	Pilot zasilany wewnątrz z zaworem szybkiego spustu	Ze wspomaganie - pilot zasilany zewnątrz z zaworem szybkiego spustu			
	<p>T772.32.0.1AC.MP Normalnie zamknięty</p> <p>T772.32.0.1AA.MP Normalnie otwarty</p> <p>Minimalne ciśnienie pracy: 2.5 bara</p>	<p>T772.32.0.1.MP Normalnie zamknięty</p> <p>T772.32.0.1.MP Normalnie otwarty</p> <p>Minimalne ciśnienie pracy: patrz schemat na pocz. rozdziału</p>	<p>T772.32.0.1.AC.MP Normalnie zamknięty</p> <p>T772.32.0.1AA.MP Normalnie otwarty</p> <p>Minimalne ciśnienie pracy: 2.5 bara</p>	<p>T772.21.0.1.MP Normalnie zamknięty</p> <p>T772.21.0.1.MP Normalnie otwarty</p> <p>Minimalne ciśnienie pracy: patrz schemat na pocz. rozdziału</p>			
Dane techniczne	Medium	Maksymalne ciśnienie pracy	Temperatura pracy Min Maks.	Przepl. przy Pwe=6 bar i spadku Δp=1	Średnica nominalna	Przyłącza robocze	Przyłącza sterujące
	Filtrowane i naolejone (lub nie) powietrze	10 bar	-5°C +70°C zawory +50°C elektrozaw.	4100 NI/min	15 mm	G 1/2"	G 1/8"

Zawór sterowany pneumatycznie

Kod zamówieniowy

T772/V.32.11.1

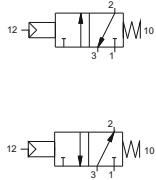

Waga 350

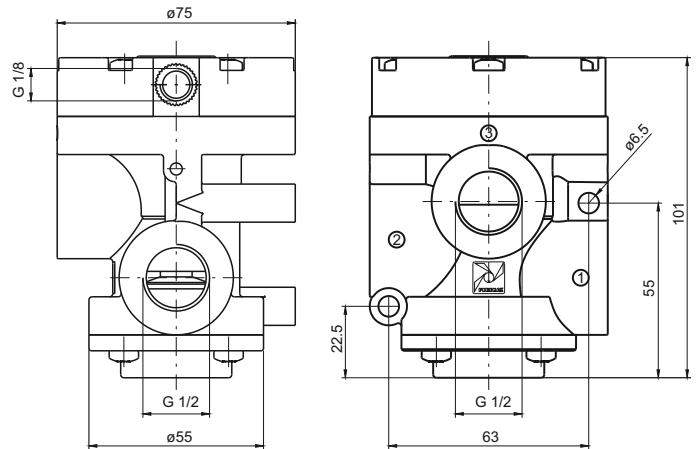

Minimalne ciśnienie pracy: 2,5 bara

**Elektrozawór
Cewka Sprężyna**



Waga 390

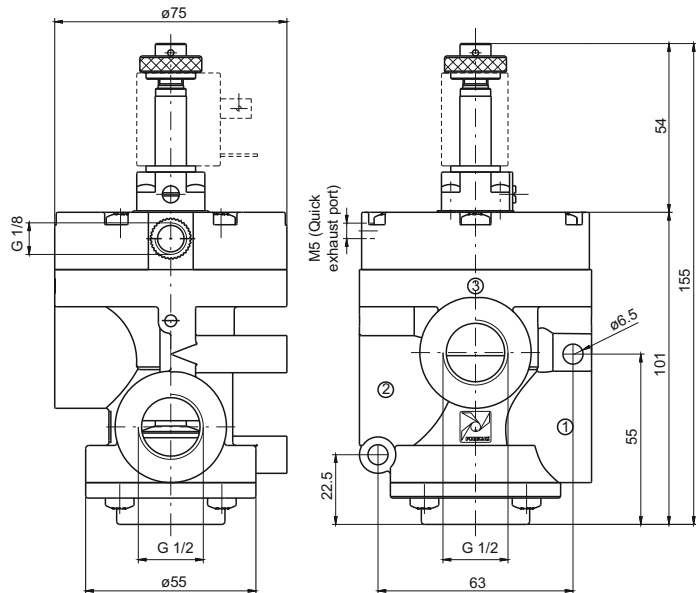

Kod zamówieniowy

Pilot zasilany wewnątrz

*Ze wspomaganie
- pilot zasilany zewnętrznie*

*Ze wspomaganie -
pilot zasilany zewnętrznie
z zaworem szybkiego spustu*

T772/V.32.0.1AA.MV
Normalnie otwarty

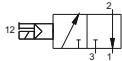

T772/V.32.0.1AC.MV
Normalnie zamknięty

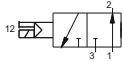

T773/V.32.0.1.MP

Normalnie otwarty

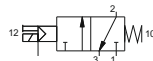

Normalnie zamknięty

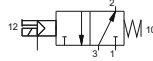

T773/VS.32.0.1.MP

Normalnie otwarty

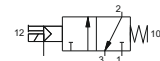

Normalnie zamknięty

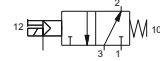

Minimalne ciśnienie pracy: 2,5 bara

Dane techniczne	Medium	Temperatura pracy		Średnica nominalna	Przyłącza robocze	Przyłącza sterujące
	Próżnia	Min	Maks.			
		-5°C	+50°C	15 mm	G 1/2"	G 1/8"



Zawór sterowany pneumatycznie

Kod zamówieniowy

T773.32.11.1

Normalnie zamknięty



Normalnie otwarty

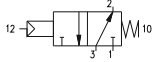

Waga 330

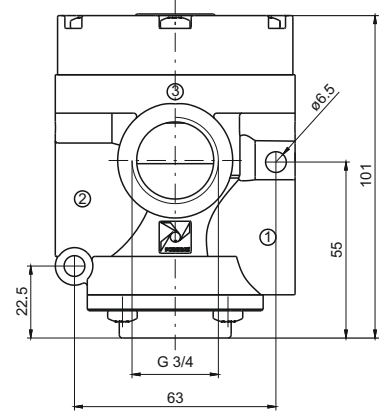
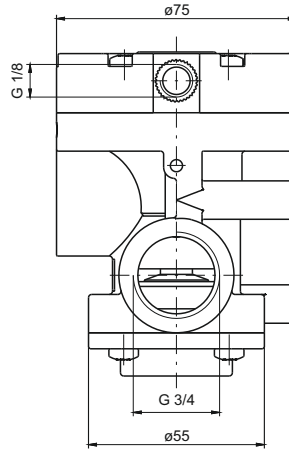

Minimalne ciśnienie pracy: patrz schemat na pocz. rozdziału

Elektrozawór Cewka Sprężyna



Waga 370

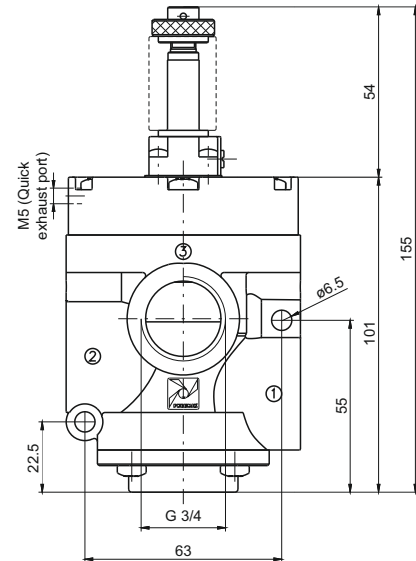
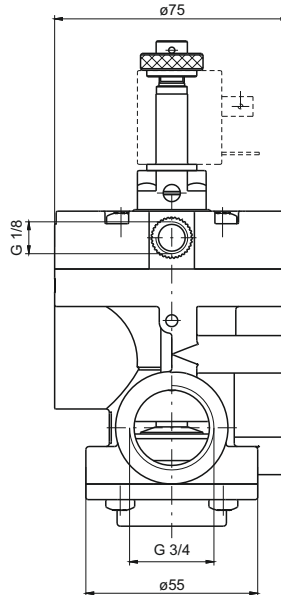

Kod zamówieniowy

Pilot zasilany wewnątrz	Ze wspomaganie - pilot zasilany zewnątrz	Pilot zasilany wewnątrz z zaworem szybkiego spustu	Ze wspomaganie - pilot zasilany zewnątrz z zaworem szybkiego spustu
<p>T773.32.0.1AC.MP Normalnie zamknięty</p> <p>T773.32.0.1AA.MP Normalnie otwarty</p> <p>Minimalne ciśnienie pracy: 2.5 bara</p>	<p>T773.32.0.1.MP Normalnie zamknięty</p> <p>T773.32.0.1.MP Normalnie otwarty</p> <p>Minimalne ciśnienie pracy: patrz schemat na pocz. rozdziału</p>	<p>T773S.32.0.1AC.MP Normalnie zamknięty</p> <p>T773S.32.0.1AA.MP Normalnie otwarty</p> <p>Minimalne ciśnienie pracy: 2.5 bara</p>	<p>T773S.32.0.1.MP Normalnie zamknięty</p> <p>T773S.32.0.1.MP Normalnie otwarty</p> <p>Minimalne ciśnienie pracy: patrz schemat na pocz. rozdziału</p>

Dane techniczne	Medium	Maksymalne ciśnienie pracy	Temperatura pracy		Przepl. przy Pwe=6 bar i spadku Δp=1	Średnica nominalna	Przyłącza robocze	Przyłącza sterujące
	Min	Maks.	Min	Maks.				
	Filtrowane i naolejone (lub nie) powietrze	10 bar	-5°C	+70°C zawory +50°C elektrozwaw.	6400 NI/min	20 mm	G 3/4"	G 1/8"

Zawór sterowany pneumatycznie

Kod zamówieniowy

T773/V.32.11.1

Normalnie otwarty

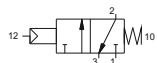

Normalnie zamknięty

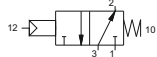

Waga 330

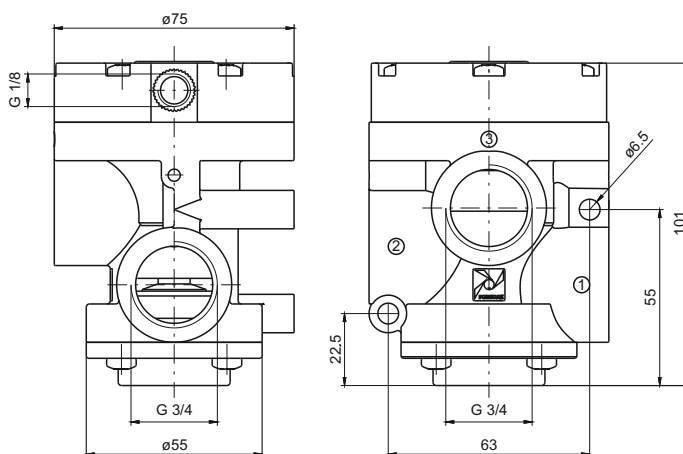

Minimalne ciśnienie pracy: patrz schemat na pocz. rozdziału

**Elektrozawór
Cewka Sprężyna**



Waga 370

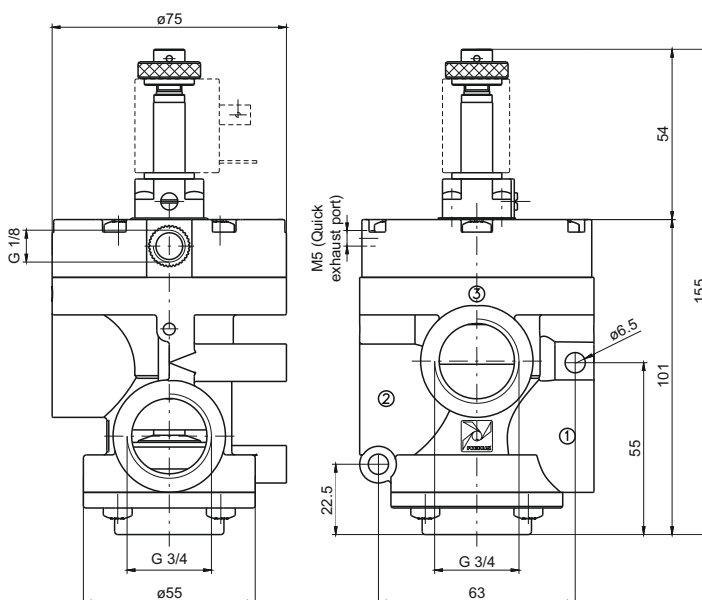

Kod zamówieniowy

	Pilot zasilany wewnątrz	Ze wspomaganie - pilot zasilany zewnątrz	Ze wspomaganie - pilot zasilany zewnątrz z zaworem szybkiego spustu
	<p>T773/V.32.0.1AA.MV Normalnie zamknięty</p> <p>T773/V.32.0.1AC.MV Normalnie otwarty</p>	<p>T773/V.32.0.1.MP</p> <p>Normalnie zamknięty</p> <p>Normalnie otwarty</p>	<p>T773/VS.32.01.MP</p> <p>Normalnie zamknięty</p> <p>Normalnie otwarty</p>
Minimalne ciśnienie pracy: 2,5 bara			

Dane techniczne	Medium	Temperatura pracy		Średnica nominalna	Przyłącza robocze	Przyłącza sterujące
	Próżnia	Min	Maks.			
		-5°C	+50°C	20 mm	G 3/4"	G 1/8"



Wersja bistabilna do sprężonego powietrza

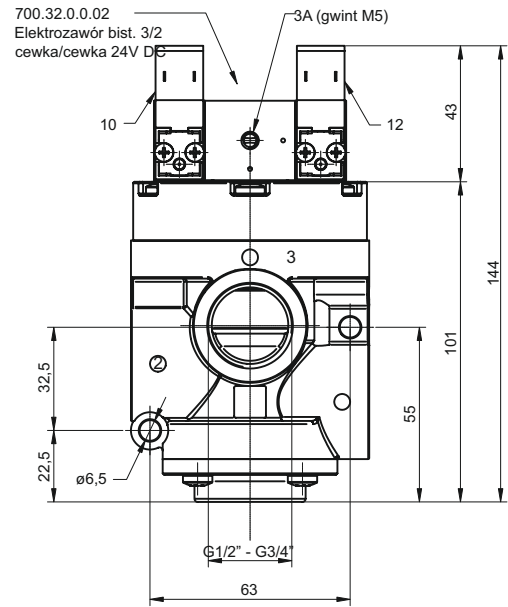
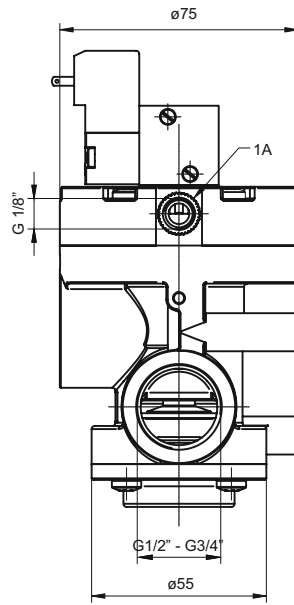

700.32.0.0.02
Elektrozawór bist. 3/2
cewka/cewka 24V DC

2

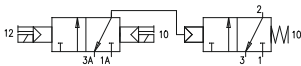

Powietrze - N.C.
1=zasilanie
2=wejście robocze
1=odpowietrzenie

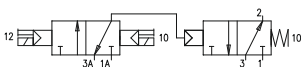

Powietrze - N.O.
3=zasilanie
2=wyjście robocze
1=odpowietrzenie

Waga 550

Kod zamówieniowy

G 1/2"	G 3/4"	G1/2" z zaworem szybkiego spustu	G 3/4" z zaworem szybkiego spustu
T772.32.0.1BP Normalnie zamknięty Normalnie otwarty	T773.32.0.1BP Normalnie zamknięty Normalnie otwarty	T772S.32.0.1BP Normalnie zamknięty Normalnie otwarty	T7723S.32.0.1BP Normalnie zamknięty Normalnie otwarty

Dane techniczne	Medium	Maksymalne ciśnienie pracy	Minimalne ciśnienie sterowania	Temperatura pracy		Przepl. przy Pwe=6 bar i spadku Δp=1	Średnica nominalna	Przyłącza robocze	Przyłącza sterujące
	Filtrowane i naolejone (lub nie) powietrze	10 bar	2 bar	Min	Maks.				
				-5°C	+50°C	G1/2": 6400 NI/min G3/4": 6400 NI/min	15 mm	G 1/2" G 3/4"	G 1/8"

**Wersja bistabilna
 do próżni**

3/2

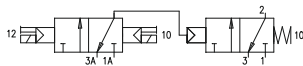
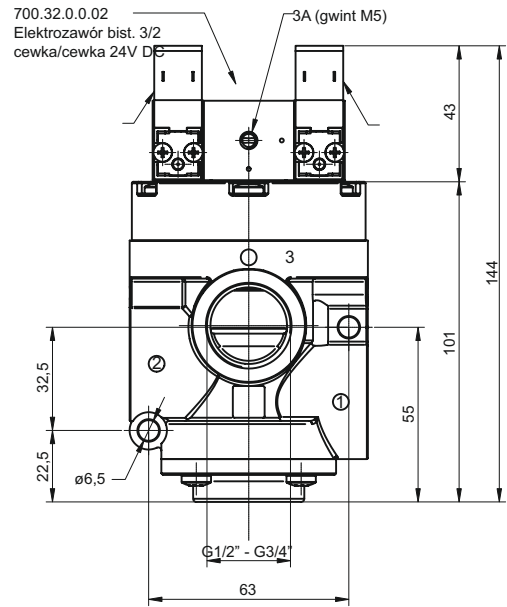
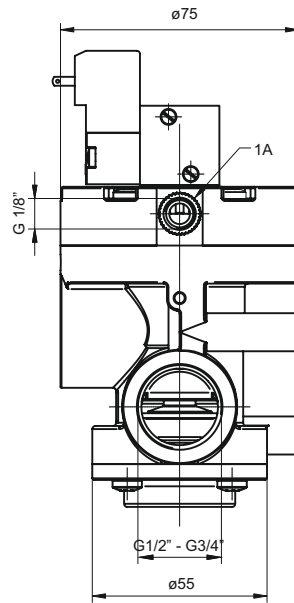

Próżnia - N.C.

- 3=pompa próżni
- 2=wejscie robocze
- 1=odpowietrzenie

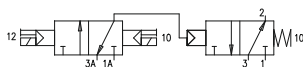

Próżnia - N.O.

- 1=pompa próżni
- 2=wyjście robocze
- 3=odpowietrzenie

Waga 550

Kod zamówieniowy

G 1/2"	G 3/4"	G1/2" z zaworem szybkiego spustu	G 3/4" z zaworem szybkiego spustu
T772/V32.0.1BP Normalnie zamknięty Normalnie otwarty	T773/V.32.0.1.BP Normalnie zamknięty Normalnie otwarty	T772/VS.32.0.1.BP Normalnie zamknięty Normalnie otwarty	T7723/VS.32.0.1.BP Normalnie zamknięty Normalnie otwarty

Dane techniczne	Medium	Minimalne ciśnienie sterowania	Temperatura pracy		Średnica nominalna	Przyłącza robocze	Przyłącza sterujące
	Próżnia	2,5 bar	Min	Maks.			
	Próżnia	2,5 bar	-5°C	+50°C	15 mm	G 1/2" G 3/4"	G 1/8"



Charakterystyka ogólna

Nowa seria zaworów i elektrozaworów grzybkowych z przyłączami G1" będących pochodną zaworów z popularnej serii Zama i serii T772-T773 (G 1/2" - 3/4") , których główną cechą jest użycie specjalnego tworzywa termoplastycznego. Poprzez jego użycie zawór jest uniwersalny, lekki i ekonomiczny. Nowa seria zaworów jest ulepszona technicznie i funkcjonalnie w porównaniu do obecnie istniejącej serii zaworów. Tradycyjna uszczelka wargowa tłoczka została zastąpiona diafragmą rolowaną, co zapobiega przedwczesnemu zużyciu i przetarciom uszczelki. Zawory w nowej serii (za wyjątkiem niektórych modeli do próżni) posiadają również uszczelkę oddzielającą port 3 od trzonu tłoczka. Uszczelka ta wpływa na usprawnienie pracy zaworu oraz pozwala na używanie go w funkcji normalnie otwartej (konfiguracja niemożliwa w serii Zama)

Elektrozawory (zarówno z pilotem zasilanym wewnątrz jak i zewnątrz) posiadają wbudowany zawór szybkiego spustu, który redukuje o 80% czas zamknięcia zaworu. Kody zamówieniowe opisują elektrozawory z zabudowanymi pilotami typu MP lub MV (wkręty mocujące, zamiast typowych śrub w pilotach M2). Dostępne są również wersje bistabilne, zarówno do sprężonego powietrza jak i próżni.

Cewki należy zamawiać osobno (typ MB...), za wyjątkiem wersji bistabilnych, które posiadają już wbudowane piloty z zabudowanymi cewkami 24VDC (kod N331.0A).

Dostępne są również cewki z homologacją na rynek U.S.A. i Kanady.

Materiały konstrukcyjne

korpus i pokrywy	technopolimer
uszczelki i grzybki	guma olejoodporna NBR
tłoczki	żywica acetalowa
sprężyny	stal nierdzewna AISI 302
diafragmy	guma olejoodporna NBR

Obsługa i użytkowanie

Właściwe warunki użytkowania zapewniają średni czas pracy zaworu - 10-15 milionów cykli. Naolejanie nie jest wymagane, zaleca się jednak właściwą filtrację powietrza. Należy ściśle stosować się do specyfikacji technicznej podanej dla danego zaworu (maksymalne ciśnienie, temperatura itd.) Jeśli zachodzi taka potrzeba, jest możliwe usunięcie zanieczyszczeń i brudu, który mógł zgromadzić się w środku zaworu.

Podczas używania wersji zaworu z wewnętrznym zasilaniem pilota, zarówno dla wersji do sprężonego powietrza, jak i w wersji dla próżni, istnieje konieczność upewnienia się, że wartość przepływu na wyjściu zaworu jest mniejsza od wartości przepływu wejściowego. W przeciwnym przypadku spadek ciśnienia będzie zbyt mały niż wymagany do przesterowania pilota – należy użyć wersji zaworu z zasilaniem zewnętrznym pilota.

Opis przyłączy dla zaworów do powietrza

- | | |
|---------------------|---------------------|
| Normalnie zamknięty | 1 = ZASILANIE |
| | 2 = WYJŚCIE ROBOCZE |
| Normalnie otwarty | 1 = ODPOWIETRZENIE |
| | 2 = WYJŚCIE ROBOCZE |
| | 3 = ZASILANIE |

Opis przyłączy dla zaworów do próżni

- | | |
|---|---------------------|
| Normalnie zamknięty,
pilot zasilany wewnątrz | 1 = ODPOWIETRZENIE |
| | 2 = WYJŚCIE ROBOCZE |
| Normalnie otwarty,
pilot zasilany zewnątrz | 1 = POMPA PRÓŻNI |
| | 2 = WYJŚCIE ROBOCZE |
| Normalnie zamknięty (ze wspomaganie)
pilot zasilany zewnątrz | 3 = ODPOWIETRZENIE |

MINIMALNE CIŚNIENIE PRACY - DIAGRAM
PNEUMATYCZNY/SPRĘŻYNA ORAZ PILOTY ZASILANE ZEWNĘTRZNIE

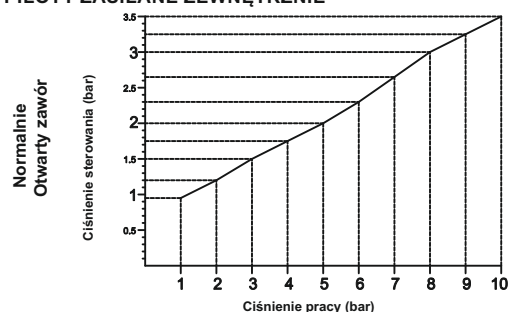
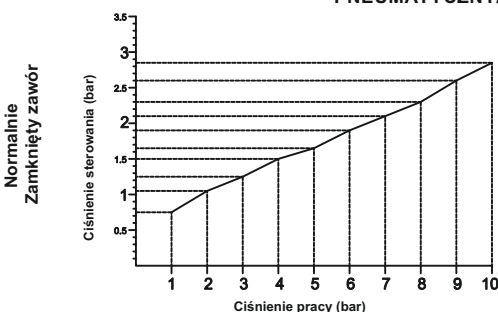

Zawór sterowany pneumatycznie

3/2

Kod zamówieniowy

T771.32.11.1

Normalnie zamknięty

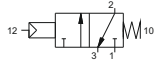

Normalnie otwarty

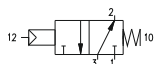

Waga 480g

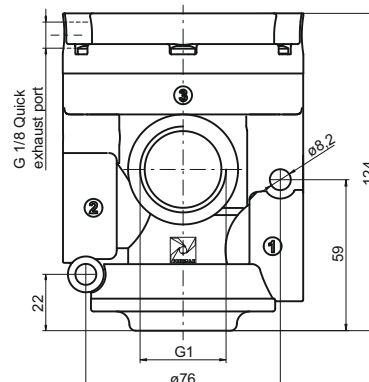
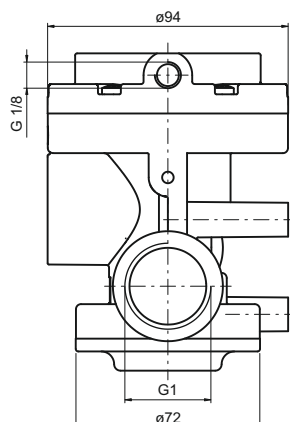

Minimalne ciśnienie pracy: patrz charakterystyka na początku rozdziału.



Elektrozawór Cewka Sprężyna

3/2



Waga 520g

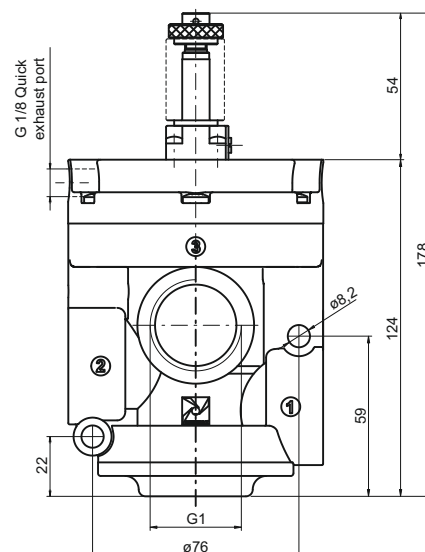
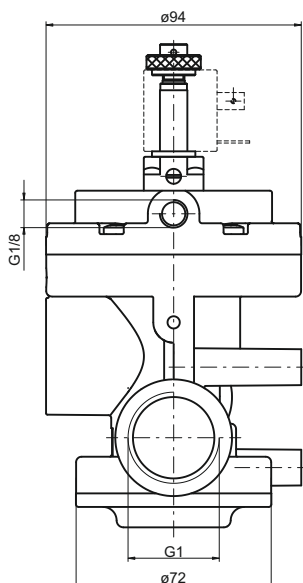

Kod zamówieniowy

Pilot zasilany wewnątrz	Ze wspomaganie - pilot zasilany zewnątrz	Pilot zasilany wewnątrz z zaworem szybkiego spustu	Ze wspomaganie - pilot zasilany zewnątrz z zaworem szybkiego spustu
<p>T771.32.0.1AC.MP Normalnie zamknięty</p> <p>T771.32.0.1AA.MP Normalnie otwarty</p> <p>Minimalne ciśnienie pracy: 2.5 bara</p>	<p>T771.32.0.1.MP Normalnie zamknięty</p> <p>T771.32.0.1.MP Normalnie otwarty</p> <p>Minimalne ciśnienie pracy: patrz schemat na pocz. rozdziału</p>	<p>T771S.32.0.1AC.MP Normalnie zamknięty</p> <p>T771S.32.0.1AA.MP Normalnie otwarty</p> <p>Minimalne ciśnienie pracy: 2.5 bara</p>	<p>T771S.32.0.1.MP Normalnie zamknięty</p> <p>T771S.32.0.1.MP Normalnie otwarty</p> <p>Minimalne ciśnienie pracy: patrz schemat na pocz. rozdziału</p>

Dane techniczne	Medium	Maksymalne ciśnienie pracy	Temperatura pracy		Przepl. przy Pwe=6 bar i spadku Δp=1	Średnica nominalna	Przyłącza robocze	Przyłącza sterujące
	Filtrowane i naolejone (lub nie) powietrze	10 bar	Min	Maks.				
			-5°C	+50°C	12 000 NI/min	25 mm	G 1"	G 1/8"

Zawór sterowany pneumatycznie

3/2

Kod zamówieniowy

T771/V.32.11.1

Normalnie otwarty

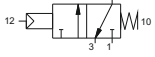

Normalnie zamknięty

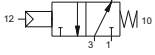

Waga 480g

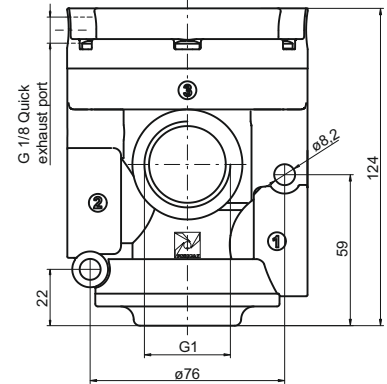
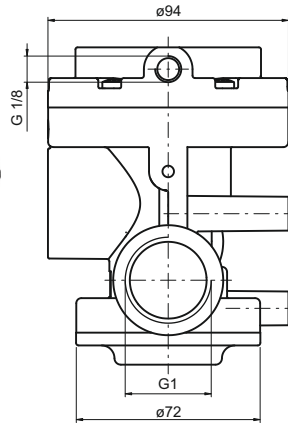

Minimalne ciśnienie pracy: patrz charakterystyka na początku rozdziału.

**Elektrozawór
Cewka Sprężyna**

3/2



Waga 520g

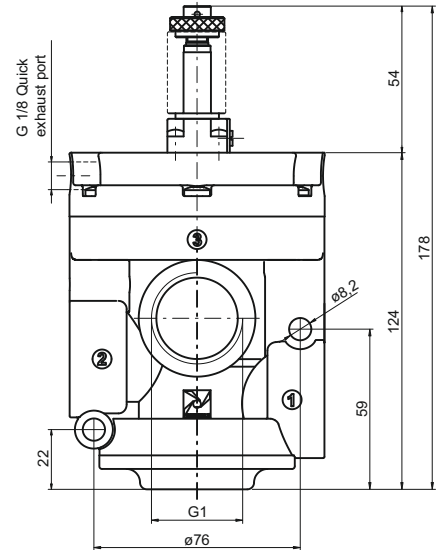
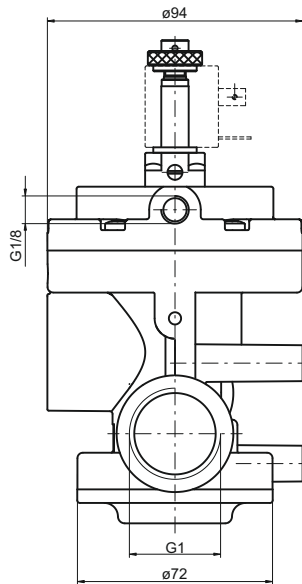

Kod zamówieniowy

	Pilot zasilany wewnątrznie	Ze wspomaganie - pilot zasilany zewnątrznie	Ze wspomaganie - pilot zasilany zewnątrznie z zaworem szybkiego spustu
	<p>T771/V.32.0.1AA.MV Normalnie zamknięty</p> <p>T771/V.32.0.1AC.MV Normalnie otwarty</p>	<p>T771/V.32.0.1.MP</p> <p>Normalnie zamknięty</p> <p>Normalnie otwarty</p>	<p>T771/VS.32.01.MP</p> <p>Normalnie zamknięty</p> <p>Normalnie otwarty</p>
Minimalne ciśnienie pracy: 2,5 bara			

Dane techniczne	Medium	Temperatura pracy		Średnica nominalna	Przyłącza robocze	Przyłącza sterujące
	Próżnia	Min	Maks.			
		-5°C	+50°C	25 mm	G 1"	G 1/8"

**Wersja bistabilna
 dla sprężonego powietrza**

3/2

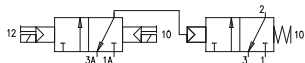
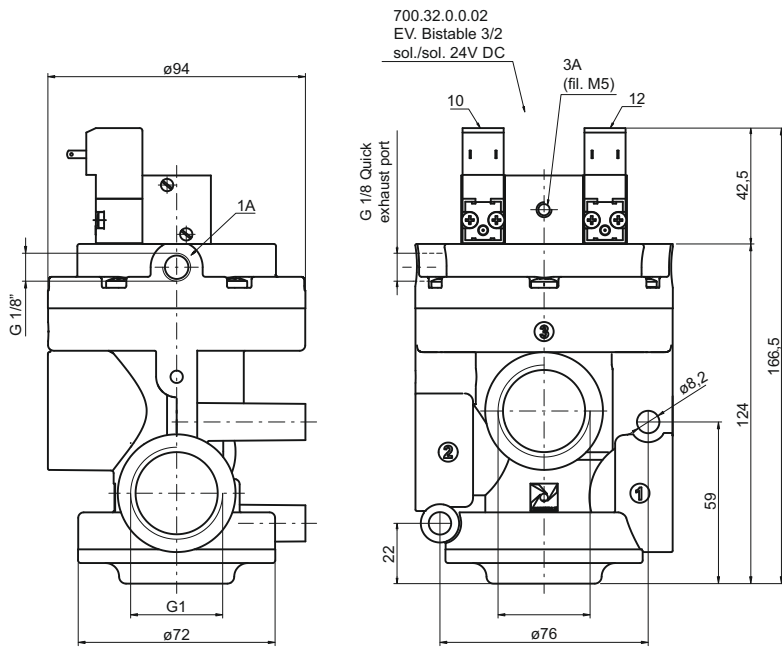

Powietrze - N.C.
 1=zasilanie
 2=wejście robocze
 1=odpowietrzenie

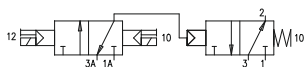

Powietrze - N.O.
 3=zasilanie
 2=wyjście robocze
 1=odpowietrzenie

Waga 680 g

Kod zamówieniowy

z zaworem szybkiego spustu

T771.32.0.1BP
Normalnie zamknięty
Normalnie otwarty

T771S.32.0.1BP
Normalnie zamknięty
Normalnie otwarty

Dane techniczne	Medium	Maksymalne ciśnienie pracy	Minimalne ciśnienie pracy	Temperatura pracy		Przepl. przy Pwe=6 bar i spadku Δp=1	Średnica nominalna	Przyłącza robocze	Przyłącza sterujące
	Filtrowane i naolejone powietrze	10 bar	2,5 bar	Min	Maks.				
				-5°C	+50°C	12 000 NI/min	25 mm	G 1"	G 1/8"



**Wersja bistabilna
do próżni**

3/2

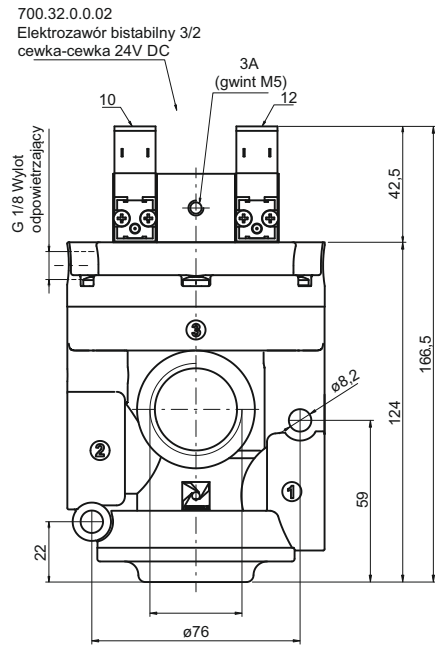
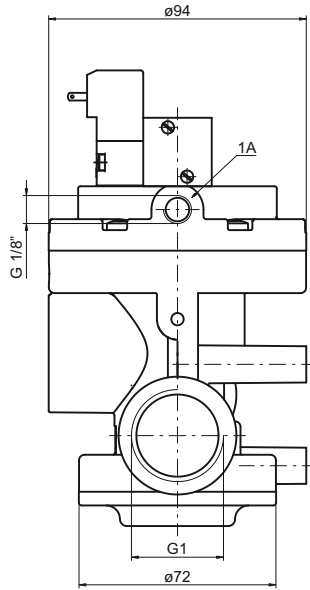

700.32.0.0.02
Elektrozawór bistabilny 3/2
cewka-cewka 24V DC

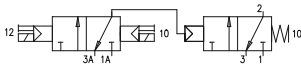

Próżnia - N.O. (normalnie otwarty)

- 3=pompa próżniowa
- 2=wyjście robocze
- 1=odpowietrzenie

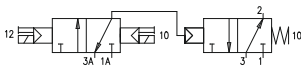

Próżnia - N.Z. (normalnie zamknięty)

- 1=pompa próżniowa
- 2=wyjście robocze
- 3=odpowietrzenie

Waga 680 g

Kod zamówieniowy

z zaworem szybkiego spustu

T771/V.32.0.1BP
Normalnie zamknięty
Normalnie otwarty

T771/VS.32.0.1BP
Normalnie zamknięty
Normalnie otwarty

Dane techniczne	Medium	Minimalne ciśnienie pracy	Temperatura pracy		Średnica nominalna	Przyłącze robocze	Przyłącza sterujące
	Próżnia		Min	Maks.			
	Próżnia	2,5 bar	-5°C	+50°C	25 mm	G1"	G 1/8"