

Ventile Metall

Messing, Edelstahl, Stahl

Vannes en métal

Laiton, acier inoxydable,
acier

Valves in metal

Brass, stainless steel, steel



Kegelrückschlagventil
Clapet anti-retour à siège conique
Taper seat non-return valve

**SO CV 43A21/
A30/A40**

12

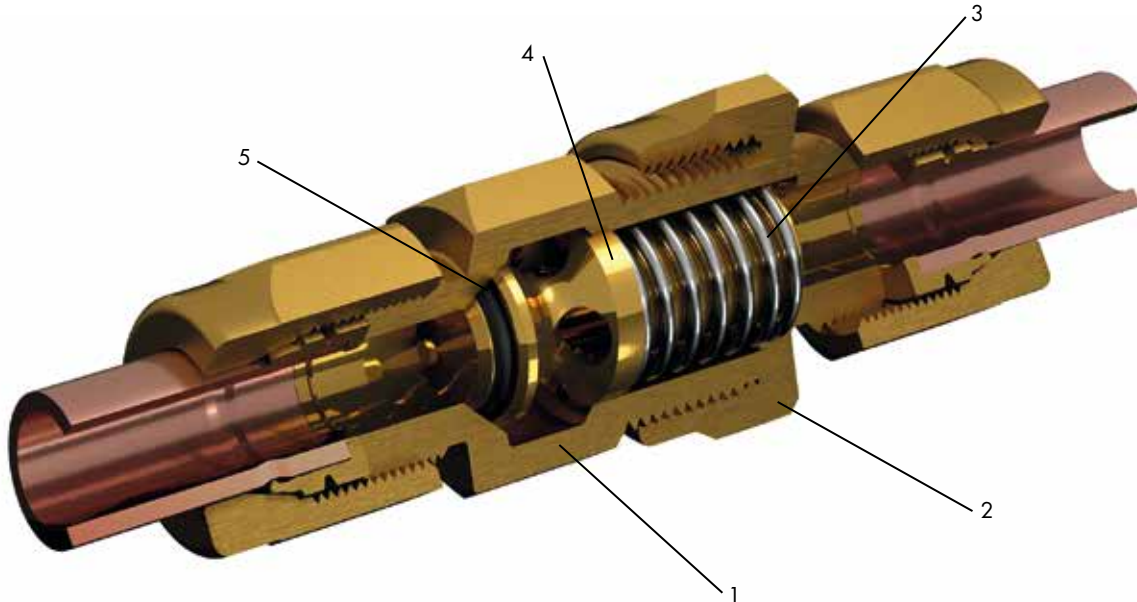

Nr. No. No.	Bezeichnung Désignation Description	Material Matériau Material	Nr. No. No.	Bezeichnung Désignation Description	Material Matériau Material	Nr. No. No.	Bezeichnung Désignation Description	Material Matériau Material
1	Ventilkegelführung Guidage cône du clapet Valve cone guide	Messing Laiton Brass	3*	Druckfeder Ressort de compression Compression spring	1.4401	5*	Dichtung Joint Seal	NBR
2	Ventilmutter Écrou du clapet Valve nut	Messing Laiton Brass	4	Ventilkegel Cône du clapet Valve cone	Messing Laiton Brass			

Spezifikationen

Betriebsdruck (PN): 50 bis 100 bar
 Temperatur: -20°C bis +80°C
 Öffnungsdruck: 0.2 bar ± 0.1 bar
 Sicherheitsfaktor: 1.5-fach

Merkmale

- Funktion: Rückflussverhinderer
- Einsatz: Luft, Wasser, Öle und Flüssiggase (Beständigkeit Dichtung beachten)
- Material: Messing CW617N (CuZn40Pb2)
- Besonderes: strömungsgünstige Konstruktion, Druckstöße werden gedämpft

*** Optionen**

- Nr. 3 - Druckfeder: Öffnungsdruck 0.5, 1, 2, 3, 5 bar ± 20 %
- Nr. 5 - Dichtung: EPDM, FKM
- Varianten: mit Übergangsmuffe SO 40030 oder Übergangsnippel SO 40040

Spécifications

Pression de service (PN): 50 à 100 bar
 Température: -20°C à +80°C
 Pression d'ouverture: 0.2 bar ± 0.1 bar
 Facteur de sécurité: 1.5 fois

Caractéristiques

- Fonction: clapet anti-retour
- Application: air, eau, huiles et gaz liquéfiés (tenir compte de la résistance de l'étanchéité)
- Matériau: laiton CW617N (CuZn40Pb2)
- Particularités: conception favorisant l'écoulement, amortit les coups de bélier

*** Options**

- No. 3 - Ressort de compression: pression d'ouverture 0.5, 1, 2, 3, 5 bar ± 20 %
- No. 5 - Joint: EPDM, FKM
- Autres versions: avec adaptateur femelle SO 40030 ou mâle SO 40040

Specifications

Working pressure (PN): 50 to 100 bar
 Temperature: -20°C to +80°C
 Opening pressure: 0.2 bar ± 0.1 bar
 Safety factor: 1.5 times

Characteristics

- Function: check valve
- Uses: air, water, oils and liquid gases (check resistance of seal)
- Material: brass CW617N (CuZn40Pb2)
- Special: flow-optimised design, damps water hammer

*** Options**

- No. 3 - Compression spring: opening pressure 0.5, 1, 2, 3, 5 bar ± 20 %
- No. 5 - Seal: EPDM, FKM
- Other versions: with female SO 40030 or male adaptor SO 40040

Durchflussdiagramm

Der Druckabfall nimmt mit zunehmendem Durchfluss überproportional zu.

Courbe de débit

La perte de pression augmente disproportionnellement avec plus de débit.

Flow rate

The pressure drop increases disproportionately with increasing flow rate.

SO CV 43A21

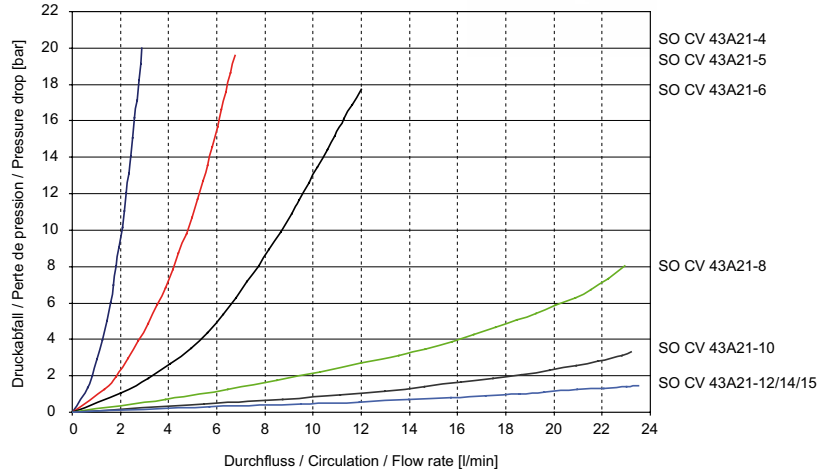

Öffnungsdruckdiagramm

Der Öffnungsdruck bewegt sich im blau skizzierten Bereich. Das Ventil schliesst im rot skizzierten Bereich.

Courbe de pression d'ouverture

La pression d'ouverture se trouve dans la zone indiquée en bleu. La vanne se ferme dans la zone indiquée en rouge.

Opening pressure diagram

The opening pressure ranges within the blue section. The valve closes within the red section.

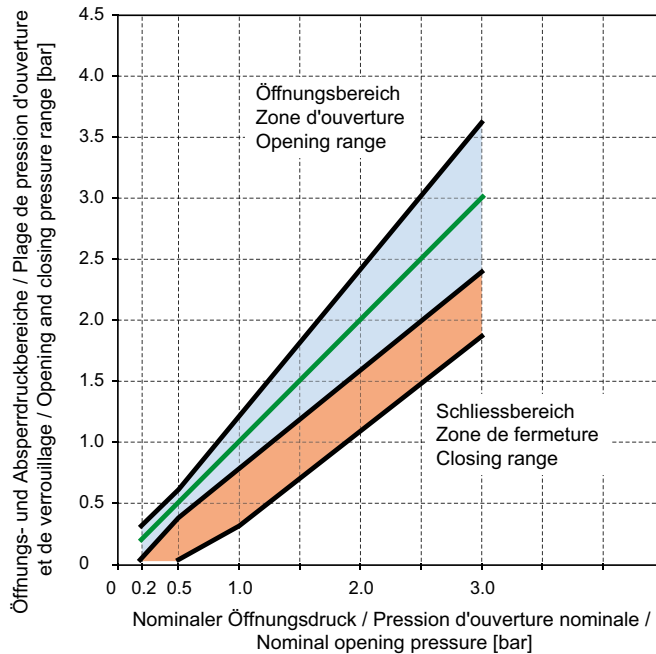

Sonderausführungen

siehe Kapitelübersicht

Exécutions en option

voir aperçu du chapitre

Optional services

see chapter overview

Kegelrückschlagventil

Clapet anti-retour à siège conique

Taper seat non-return valve

SO CV 43A21

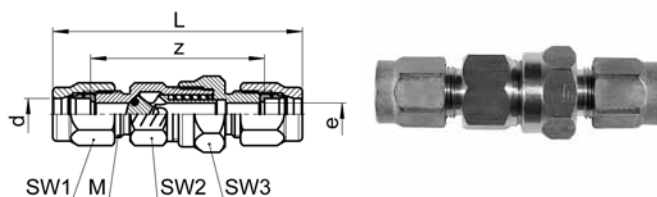

Type-d	Mat.-Nr.	bar	M	SW1	SW2	SW3	L	z	e	kg/100	
Für metrische Rohre	Pour tubes métriques			For metric tubes							
* SO CV 43A21-4	028.3000.040	100	10x1.0	12	12	14	53.5	38.5	3.4	4.500	
* SO CV 43A21-5	028.3000.050	100	10x1.0	12	12	14	53.5	38.5	3.8	4.400	
SO CV 43A21-6	028.3000.060	100	10x1.0	12	12	14	54.0	39.0	3.8	4.300	
SO CV 43A21-8	028.3000.080	100	12x1.0	14	14	17	63.0	47.0	5.8	6.300	
SO CV 43A21-10	028.3000.100	64	14x1.0	17	19	22	71.0	51.0	7.5	12.000	
* SO CV 43A21-12	028.3000.120	50	20x1.5	24	24	27	82.5	58.0	10.0	23.800	
* SO CV 43A21-13	028.3000.130	50	20x1.5	24	24	27	82.5	58.0	11.0	23.600	
SO CV 43A21-14	028.3000.140	50	20x1.5	24	24	27	82.5	58.0	11.0	23.100	
SO CV 43A21-15	028.3000.150	50	20x1.5	24	24	27	82.5	58.0	11.0	23.000	
Für Zollrohre	Pour tubes pouces			For inch tubes							
SO CV 43A21-6,35	028.3000.063	100	10x1.0	12	12	14	54.0	39.0	3.8	4.300	
SO CV 43A21-9,52	028.3000.095	64	14x1.0	17	19	22	71.0	47.0	7.5	12.000	
* SO CV 43A21-12,7	028.3000.127	50	20x1.5	24	24	27	82.5	58.0	11.0	23.700	

Umrechnung für "d" bei Zollrohren:

6,35 = 1/4

9,52 = 3/8

12,7 = 1/2

Conversion de "d" pour tubes en pouces:

6,35 = 1/4

9,52 = 3/8

12,7 = 1/2

Conversion for "d" for inch tubes:

6,35 = 1/4

9,52 = 3/8

12,7 = 1/2

Kegelrückschlagventil

mit Übergangsmuffe SO 40030

Clapet anti-retour à siège conique

avec adaptateur femelle SO 40030

Taper seat non-return valve

with female adaptor SO 40030

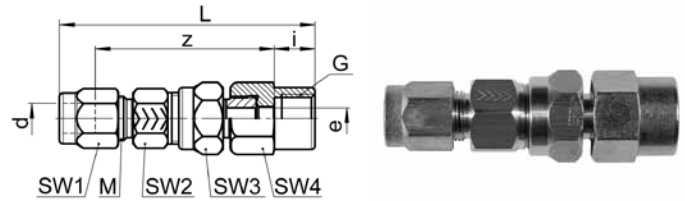

SO CV 43A30

Type -d-G	Mat.-Nr.	bar	M	SW1	SW2	SW3	SW4	L	i	z	e	kg/100
G=Rohrgewinde (zylindrisch)				G=Filetage-gaz BSP (cylindrique)				G=BSP thread (parallel)				
* SO CV 43A30-4-1/4	028.3300.065	100	10x1.0	12	12	14	17	60.0	11.0	41.5	3.4	5.080
SO CV 43A30-6-1/8	028.3300.100	100	10x1.0	12	12	14	14	59.0	10.0	41.5	3.8	4.110
SO CV 43A30-6-1/4	028.3300.110	100	10x1.0	12	12	14	17	60.0	11.0	41.5	3.8	4.970
SO CV 43A30-6-3/8	028.3300.120	100	10x1.0	12	12	14	22	61.0	12.0	41.5	3.8	7.240
SO CV 43A30-8-1/8	028.3300.160	100	12x1.0	14	14	17	17	65.5	10.0	47.5	5.8	6.410
SO CV 43A30-8-1/4	028.3300.170	100	12x1.0	14	14	17	17	67.5	11.0	48.5	5.8	6.160
SO CV 43A30-8-3/8	028.3300.180	100	12x1.0	14	14	17	22	67.5	12.0	47.5	5.8	8.400
SO CV 43A30-10-1/4	028.3300.270	64	14x1.0	17	19	22	17	74.5	11.0	53.5	7.5	8.530
SO CV 43A30-10-3/8	028.3300.280	64	14x1.0	17	19	22	22	76.5	12.0	54.5	7.5	11.200
* SO CV 43A30-12-3/8	028.3300.390	50	20x1.5	24	24	27	24	86.5	12.0	61.0	10.0	17.780
* SO CV 43A30-12-1/2	028.3300.400	50	20x1.5	24	24	27	27	87.5	14.0	61.0	10.0	19.810
* SO CV 43A30-12-3/4	028.3300.405	50	20x1.5	24	24	27	32	90.5	17.0	61.0	10.0	23.660
SO CV 43A30-14-1/2	028.3300.504	50	20x1.5	24	24	27	27	87.5	14.0	61.0	11.0	19.590
SO CV 43A30-15-1/2	028.3300.534	50	20x1.5	24	24	27	27	87.5	14.0	61.0	11.0	19.270

Montagehinweis: Muffe ist handfest montiert. Bei Endmontage mit 1/4 Umdrehung anziehen.

Wir empfehlen eine zusätzliche Schmierung auf der Planfläche.

Note d'installation: L'adaptateur femelle est monté serré à la main. Pour le montage final, serrer avec 1/4 de tour.

Nous recommandons une lubrification supplémentaire sur la surface plane.

Assembly information: Female adaptor is mounted finger-tight. For final assembly, tighten with 1/4 turn.

We recommend additional lubrication on the plane surface.

d=Rohraussen- \emptyset
e=kleinste Bohrung
L=Mass in montiertem Zustand
*=mit reduziertem Klemmring

d= \emptyset extérieur du tube
e= \emptyset -min. de passage
L=après montage
*=avec bague de serrage de réduction

d=tube outside diameter
e=minimum bore
L=installed length
*=with reduced compression ferrule

Kegelrückschlagventil

mit Übergangsnippel SO 40040

Clapet anti-retour à siège conique

avec adaptateur mâle SO 40040

Taper seat non-return valve

with male adaptor SO 40040

SO CV 43A40

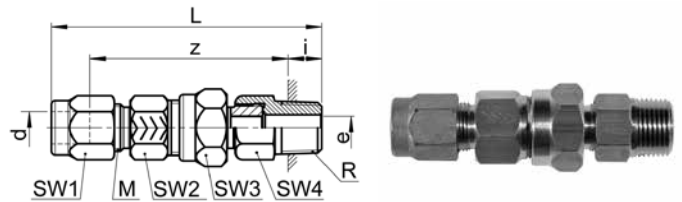

Type -d-R	Mat.-Nr.	bar	M	SW1	SW2	SW3	SW4	L	i	z	e	kg/100
R=Rohrgewinde (kegelig)				R=Filetage-gaz BSP (conique)				R=BSP thread (tapered)				
* SO CV 43A40-4-1/4	028.3400.065	100	10x1.0	12	12	14	14	58.5	8.0	43.0	3.4	4.400
SO CV 43A40-6-1/8	028.3400.100	100	10x1.0	12	12	14	12	54.0	5.0	41.5	3.8	3.240
SO CV 43A40-6-1/4	028.3400.110	100	10x1.0	12	12	14	14	58.5	8.0	43.0	3.8	4.300
SO CV 43A40-6-3/8	028.3400.120	100	10x1.0	12	12	14	17	57.0	8.0	41.5	3.8	5.450
SO CV 43A40-8-1/8	028.3400.160	100	12x1.0	14	14	17	14	61.0	5.0	48.0	5.0	4.600
SO CV 43A40-8-1/4	028.3400.170	100	12x1.0	14	14	17	14	65.0	8.0	49.0	5.8	5.100
SO CV 43A40-8-3/8	028.3400.180	100	12x1.0	14	14	17	17	64.5	8.0	48.5	5.8	6.600
SO CV 43A40-10-1/4	028.3400.270	64	14x1.0	17	19	22	17	73.0	8.0	55.0	7.5	8.150
SO CV 43A40-10-3/8	028.3400.280	64	14x1.0	17	19	22	17	72.5	8.0	54.5	7.5	8.880
* SO CV 43A40-12-3/8	028.3400.390	50	20x1.5	24	24	27	24	82.5	8.0	62.0	10.0	16.450
* SO CV 43A40-12-1/2	028.3400.400	50	20x1.5	24	24	27	24	83.5	10.0	61.0	10.0	17.110
* SO CV 43A40-12-3/4	028.3400.405	50	20x1.5	24	24	27	27	85.0	12.0	60.5	10.0	20.930
SO CV 43A40-14-1/2	028.3400.504	50	20x1.5	24	24	27	24	83.5	10.0	61.0	11.0	16.890
SO CV 43A40-15-1/2	028.3400.534	50	20x1.5	24	24	27	24	83.5	10.0	61.0	11.0	17.290

Montagehinweis: Nippel ist handfest montiert. Bei Endmontage mit 1/4 Umdrehung anziehen.

Wir empfehlen eine zusätzliche Schmierung auf der Planfläche.

Note d'installation: L'adaptateur femelle-mâle est monté serré à la main. Pour le montage final, serrer avec 1/4 de tour.

Nous recommandons une lubrification supplémentaire sur la surface plane.

Assembly information: Male adaptor is mounted finger-tight. For final assembly, tighten with 1/4 turn.

We recommend additional lubrication on the plane surface.

d=Rohraussen- \emptyset
e=kleinste Bohrung
L=Mass in montiertem Zustand
*=mit reduziertem Klemmring

d= \emptyset extérieur du tube
e= \emptyset -min. de passage
L=après montage
*=avec bague de serrage de réduction

d=tube outside diameter
e=minimum bore
L=installed length
*=with reduced compression ferrule

Kegelrückschlagventil
Clapet anti-retour à siège conique
Taper seat non-return valve

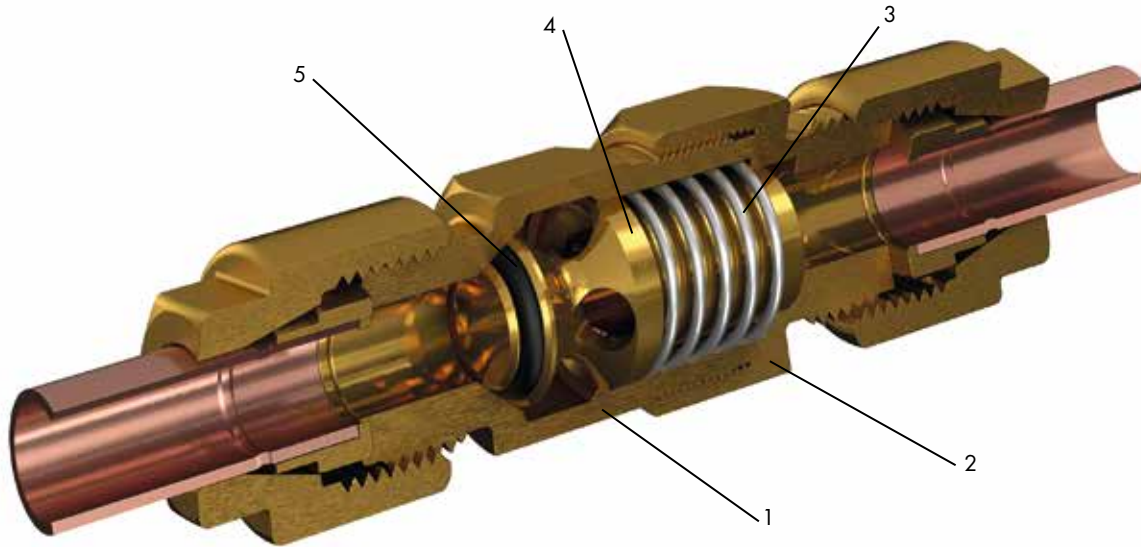
SO CV 03A21

Nr. No. No.	Bezeichnung Désignation Description	Material Matériau Material	Nr. No. No.	Bezeichnung Désignation Description	Material Matériau Material	Nr. No. No.	Bezeichnung Désignation Description	Material Matériau Material
1	Ventilkegelführung Guidage cône du clapet Valve cone guide	Messing Laiton Brass	3*	Druckfeder Ressort de compression Compression spring	1.4401	5*	Dichtung Joint Seal	NBR
2	Ventilmutter Écrou du clapet Valve nut	Messing Laiton Brass	4	Ventilkegel Cône du clapet Valve cone	Messing Laiton Brass			

Spezifikationen

Betriebsdruck (PN): 50 bis 100 bar
 Temperatur: -20°C bis +80°C
 Öffnungsdruck: 0.2 bar ± 0.1 bar
 Sicherheitsfaktor: 1.5-fach

Merkmale

- Funktion: Rückflussverhinderer
- Einsatz: Luft, Wasser, Öle und Flüssiggase (Beständigkeit Dichtung beachten)
- Material: Messing CW617N (CuZn40Pb2)
- Besonderes: strömungsgünstige Konstruktion, Druckstöße werden gedämpft

*** Optionen**

- Nr. 3 - Druckfeder: Öffnungsdruck 0.5, 1, 2, 3, 5 bar ± 20 %
- Nr. 5 - Dichtung: EPDM, FKM

Spécifications

Pression de service (PN): 50 à 100 bar
 Température: -20°C à +80°C
 Pression d'ouverture: 0.2 bar ± 0.1 bar
 Facteur de sécurité: 1.5 fois

Caractéristiques

- Fonction: clapet anti-retour
- Application: air, eau, huiles et gaz liquéfiés (tenir compte de la résistance de l'étanchéité)
- Matériau: laiton CW617N (CuZn40Pb2)
- Particularités: conception favorisant l'écoulement, amortit les coups de bélier

*** Options**

- No. 3 - Ressort de compression: pression d'ouverture 0.5, 1, 2, 3, 5 bar ± 20 %
- No. 5 - Joint: EPDM, FKM

Specifications

Working pressure (PN): 50 to 100 bar
 Temperature: -20°C to +80°C
 Opening pressure: 0.2 bar ± 0.1 bar
 Safety factor: 1.5 times

Characteristics

- Function: check valve
- Uses: air, water, oils and liquid gases (check resistance of seal)
- Material: brass CW617N (CuZn40Pb2)
- Special: flow-optimised design, damps water hammer

*** Options**

- No. 3 - Compression spring: opening pressure 0.5, 1, 2, 3, 5 bar ± 20 %
- No. 5 - Seal: EPDM, FKM