

Seria SLW

Chwytnak do płytek

AIRBEST



ODNAWIALNE
ŹRÓDŁA ENERGII



KOMPOZYTY



POROWATOŚĆ

Właściwości

- ◇ Wielootworowy obszar adsorpcyjny, zapobiega fizycznemu odkształceniu kruchego przedmiotu podczas manipulacji
- ◇ Zintegrowany z przyssawką i generatorem podciśnienia
- ◇ Możliwość wyboru wydechu bocznego lub w osi
- ◇ Możliwość montażu w pionie i poziomie

Zalety

- ◇ Zmniejszenie ilości odłamków
- ◇ Z portem spustu podciśnienia, zwiększenie wydajności
- ◇ Łatwa instalacja, do wyboru różne warianty
- ◇ Prosta budowa, zintegrowana konstrukcja, bezpośrednie przyłączenie sprężonego powietrza, nie jest potrzebny dodatkowy generator podciśnienia

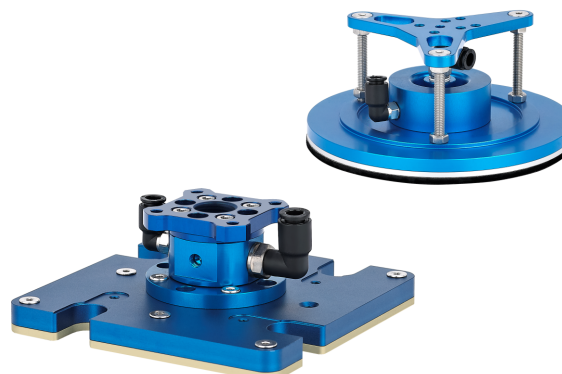

Zastosowania

- ◇ Odpowiedni do manipulacji delikatnymi przedmiotami, takimi jak płytki krzemowe, ogniwa słoneczne, szkło itp.

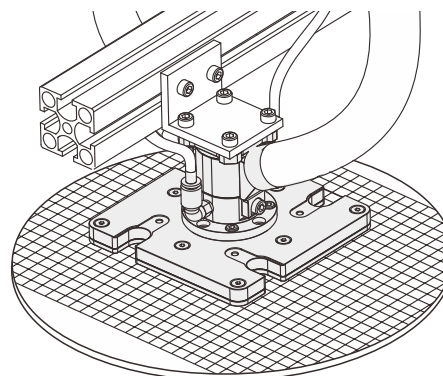

Konstrukcja

- ◇ (1) Port zasilania powietrzem
- ◇ (2) Generator podciśnienia
- ◇ (3) Kołnierz montażowy
- ◇ (4) Port wykrywania spustu/ podciśnienia
- ◇ (5) Wydech
- ◇ (6) Powierzchnia absorbcyjna

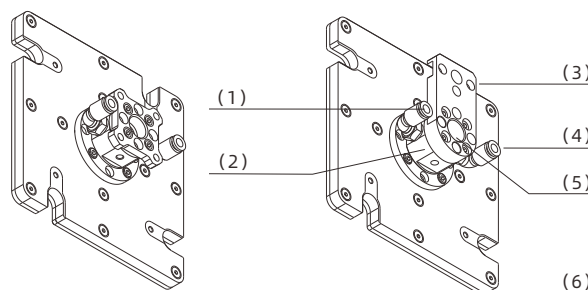

Seria SLW

Chwytnak do płytek

Kod produktu

SLW 115 PK - M10 I - F1

① ② ③ ④ ⑤ ⑥

① Seria	② Wymiary	③ Materiał przysawki	④ Specyfikacje generatora podciśnienia	⑤ Kierunek wydechu	⑥ Kołnierz montażowy
SLW	100 - 100x55 mm	PK - PEEK	M10 - średnica ϕ 10 mm	I - wydech w osi	F1 - pionowy, 55x6mm
	115 - 115x115 mm	AE - płyta aluminiowa	M15 - średnica ϕ 15 mm	Y - wydech boczny	F3 - poziomy, 71x9mm
	146 - 146x146 mm	+ poduszka z EPDM			F9 - pionowy, kołnierz trójkątny
	170 - 170x105 mm	FT - gąbka + PTFE			
	120 - ϕ 120 mm				
	150 - ϕ 150 mm				
	180 - ϕ 180 mm				

Selektor

Model / Specyfikacje generatora podciśnienia M10		M15	
SLW100PK-M10I-F1	SLW100PK-M10Y-F1	SLW120AE-M15I-F9	SLW120FT-M15I-F9
SLW100PK-M10I-F3	SLW100PK-M10Y-F3	-	-
SLW115PK-M10I-F1	SLW115PK-M10Y-F1	SLW150AE-M15I-F9	SLW150FT-M15I-F9
SLW115PK-M10I-F3	SLW115PK-M10Y-F3	-	-
SLW146PK-M10I-F1	SLW146PK-M10Y-F1	SLW180AE-M15I-F9	SLW180FT-M15I-F9
SLW146PK-M10I-F3	SLW146PK-M10Y-F3	-	-
SLW170PK-M10I-F1	SLW170PK-M10Y-F1	-	-
SLW170PK-M10I-F3	SLW170PK-M10Y-F3	-	-

Parametry techniczne

Model	Zakres ciśnienia zasilania (bar)	Ciśnienie znamionowe zasilania (bar)	Maks. poziom podciśnienia (-kPa)	Maks. przepływ podciśnienia (NL/min)	Zużycie powietrza (NL/min)	Temperatura pracy (°C)
SLW115-M10	1.0~7.0	5.0	11	400~430	150	0~60
SLW146-M10	1.0~7.0	5.0	11	410~440	150	0~60
SLW100-M10	1.0~7.0	5.0	11	330~460	150	0~60
SLW170-M10	1.0~7.0	5.0	11	350~490	150	0~60
SLW120-M15	1.0~7.0	5.0	4.5	370~460	150	0~60
SLW150-M15	1.0~7.0	5.0	4.5	370~460	160	0~60
SLW180-M15	1.0~7.0	5.0	4.5	370~460	180	0~60

Seria SLW

Chwytnak do płytek

Przepływ podciśnienia (NL / min) przy różnych poziomach podciśnienia (-kPa)

Model	Ciś. zasilania powietrzem (bar)	Zużycie powietrza (NL / min)	0	1.5	2.5	3.5	4.5	5.5	6.5	7.5	11	Maks. poziom podciśnienia (-kPa)
SLW115-M10	5.0	150	400	375	363	334	315	289	265	246	215	11
SLW146-M10	5.0	150	410	386	370	330	324	296	374	258	234	11
SLW100-M10	5.0	150	330	311	285	263	241	219	198	179	160	11
SLW170-M10	5.0	150	350	330	310	280	263	238	219	200	180	11
SLW120-M15	5.0	150	440	429	407	385	363	335	308	275	-	4.5
SLW150-M15	5.0	160	440	429	407	385	363	335	308	275	-	4.5
SLW180-M15	5.0	180	440	429	407	385	363	335	308	275	-	4.5

Wymiary (mm)

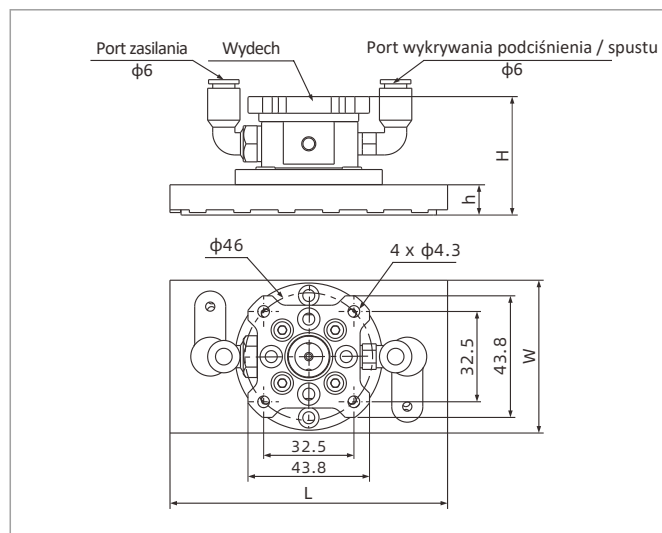

SLW□PK-M10I-F1

Model / Rozmiar	L	W	H	h	Waga (g)
SLW100PK-M10I-F1	100	55	43	11	220
SLW115PK-M10I-F1	115	115	43	11	350
SLW146PK-M10I-F1	146	146	43	11	458
SLW170PK-M10I-F1	170	105	43	11	354

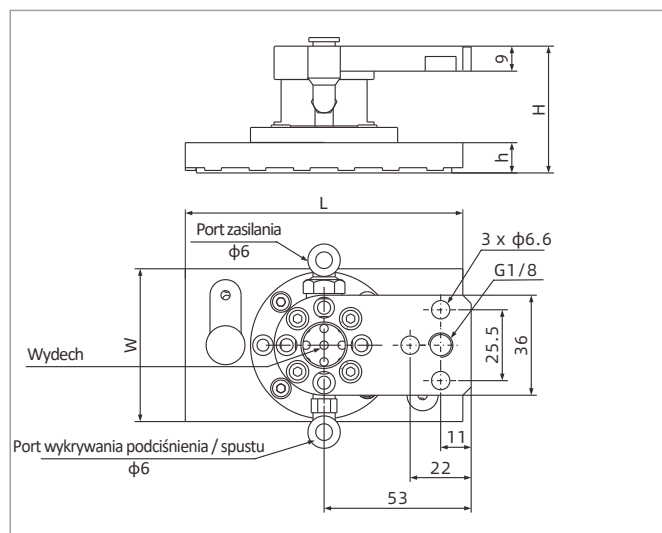

SLW□PK-M10I-F3

Model / Rozmiar	L	W	H	h	Waga (g)
SLW100PK-M10I-F3	100	55	46	11	135
SLW115PK-M10I-F3	115	115	46	11	376
SLW146PK-M10I-F3	146	146	46	11	484
SLW170PK-M10I-F3	170	105	46	11	386

Seria SLW

Chwytek do płytek

Wymiary (mm)

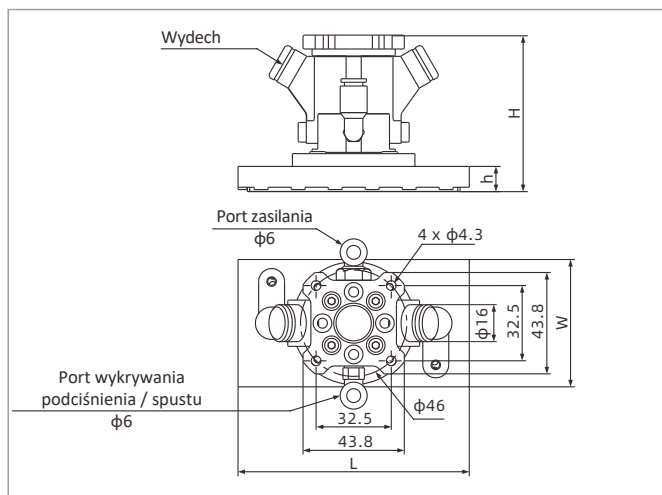

SLW□PK-M10Y-F1

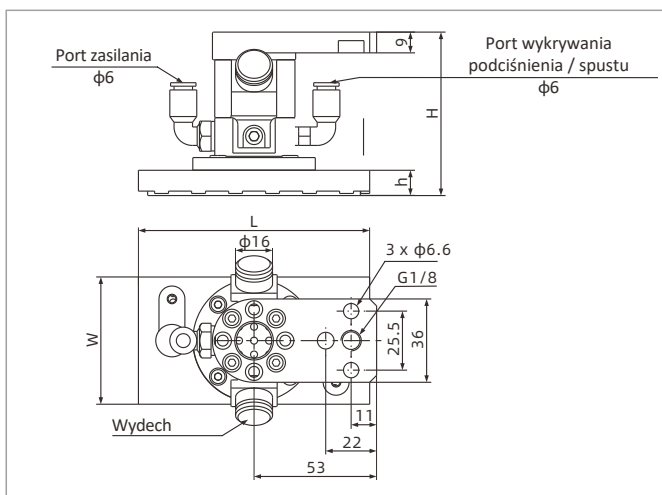

SLW□PK-M10Y-F3

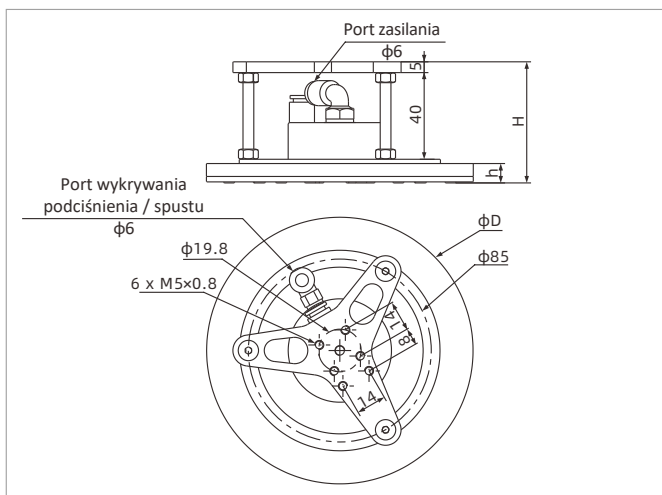

SLW□AE-M15I-F9

Model / Rozmiar	L	W	H	h	Waga (g)
SLW100PK-M10Y-F1	100	55	68	11	284
SLW115PK-M10Y-F1	115	115	68	11	415
SLW146PK-M10Y-F1	146	146	68	11	523
SLW170PK-M10Y-F1	170	105	68	11	420

Model / Rozmiar	L	W	H	h	Waga (g)
SLW100PK-M10Y-F3	100	55	71	11	310
SLW115PK-M10Y-F3	115	115	71	11	441
SLW146PK-M10Y-F3	146	146	71	11	549
SLW170PK-M10Y-F3	170	105	71	11	445

Model / Rozmiar	D	H	h	Waga (g)
SLW120AE-M15I-F9	124	53.5~57	9.5	343
SLW120FT-M15I-F9	124	56~59	12	375
SLW150AE-M15I-F9	149	53.5~57	9.5	418
SLW150FT-M15I-F9	149	56~59	12	472
SLW180AE-M15I-F9	179	53.5~57	9.5	632
SLW180FT-M15I-F9	179	56~59	12	630

Specjalne chwytaki podciśnieniowe

SLG

SNC

SNT

SLP

SLB

SLW

SLF