

ARMATURA PRZEMYSŁOWA

RQS[®]
RIGHT QUALITY SOLUTIONS



ARMATURA PRZEMYSŁOWA



POLSKA FIRMA

Jesteśmy firmą opartą na polskim kapitale, posiadającą ponad 25-letnie doświadczenie i ugruntowaną pozycję w kraju i za granicą. Dostarczając produkty wysokiej jakości kładziemy szczególny nacisk na podnoszenie kwalifikacji naszych pracowników i partnerów handlowych, jak również edukację i szkolenie odbiorców. Produkty sygnowane własną marką RQS - Right Quality Solutions - pracują niezawodnie w tysiącach polskich fabryk.

SZEROKI ZAKRES DZIAŁALNOŚCI

Wspieramy rozwój technologiczny wielu branż przemysłu, inwestujemy w narzędzia symulacyjne oraz programistyczne, aby w pełni odpowiadać na potrzeby produktowe i systemowe przedsiębiorstw. Ponadto dział R&D przeprowadza testy i badania produktów przed wprowadzeniem ich na rynek, co daje pewność, że odbiorcy otrzymają wyłącznie sprawdzone rozwiązania. Koncentrujemy się na oferowaniu produktów z najlepszym stosunkiem jakości do ceny.

ZAKRES NASZEJ DZIAŁALNOŚCI:

- sprzedaż
- produkcja
- doradztwo techniczne
- szkolenia i instruktaże

ŚWIATOWE TECHNOLOGIE

Współpracujemy z czołowymi producentami działającymi w obszarze komponentów przemysłowych, w szczególności automatyki pneumatycznej, systemów złącznych, elementów do transportu oraz kontroli przepływu mediów gazowych i płynnych. Jesteśmy wyłącznym przedstawicielem w Polsce takich marek jak: ACL, AKO, CLASSIC FILTERS, FASTER, DK-LOK, PNEUMAX, RECTUS, O'BRIEN, OMAL, SERTO, TALKOB, TEMA, TESCOM. Przy wsparciu naszych partnerów jesteśmy w stanie realizować najbardziej wymagające projekty.

NOWOCZESNY MAGAZYN

Jesteśmy świadomi, jak istotna dla naszych klientów jest szybkość realizacji zamówień, dlatego też wdrożyliśmy nowoczesne rozwiązania logistyczne i systemowe:

- system klasy WMS (Warehouse Management System)
- 30 000 lokacji w regałach automatycznych
- 3000 lokacji regałowych
- ciągła inwentaryzacja

Zapraszamy do kontaktu i współpracy.

Do Państwa dyspozycji jest ponad trzydziestu inżynierów, którzy zbadają potrzeby, a także wskażą odpowiednie rozwiązania i produkty.

SPIS TREŚCI

Zawory kulowe, zawory współosiowe VIP / VIP EVO	str. 4
Zawory kulowe	str. 5
Zawory współosiowe VIP / VIP EVO	str. 14
Przepustnice	str. 15
Napędy, pozycjonery, akcesoria	str. 18
Napędy pneumatyczne 0 - 90°	str. 19
Napędy elektryczne 0 - 90°	str. 20
Napędy elektryczne 0 - 90°, pozycjonery	str. 21
Akcesoria	str. 22
Zawory regulacyjne	str. 24
Zawory kątowe	str. 26
Zawory zaporowe, odwadniacze i regulatory	str. 28
Zawory zaciskowe, zawory zwrotne	str. 31
Zawory zaciskowe	str. 32
Zawory zwrotne	str. 34
Zasuwy nożowe, zawory z rotorem	str. 35
Zasuwy nożowe	str. 36
Zawory z rotorem	str. 37
Informacje techniczne	str. 38
Selektor zaworów kulowych	str. 39



ZAWORY KULOWE, ZAWORY WSPÓŁOSIOWE VIP / VIP EVO



* selektor zaworów kulowych znajduje się na ostatniej stronie katalogu

RQS - TYP BV110

ZAWÓR KULOWY - MINI RĘCZNY



Wykonanie	AlSi 316 (CF8M)
Rodzaj przyłącza	GW/GW lub GZ/GW
Wielkości	od G1/4" do G1/2"
Ciśnienie maksymalne	63 bar
Sterowanie	motylek

RQS - TYP BV200

ZAWÓR KULOWY - DWUDROGOWY 2-CZĘŚCIOWY RĘCZNY



Wykonanie	AlSi 316 (CF8M)
Rodzaj przyłącza	gwint wewnętrzny
Wielkości	od G1/4" do G2"
Ciśnienie maksymalne	63 bar
Sterowanie	dźwignia ręczna

RQS - TYP BV300

ZAWÓR KULOWY - DWUDROGOWY 3-CZĘŚCIOWY RĘCZNY



Wykonanie	AlSi 316 (CF8M)
Rodzaj przyłącza	gwint wewnętrzny
Wielkości	od G1/4" do G2"
Ciśnienie maksymalne	63 bar
Sterowanie	dźwignia ręczna

RQS - TYP BV201

ZAWÓR KULOWY - DWUDROGOWY 2-CZĘŚCIOWY Z KOŁNIERZEM ISO 5211



Wykonanie	AlSi 316 (CF8M)
Rodzaj przyłącza	gwint wewnętrzny
Wielkości	od G1/4" do G2"
Ciśnienie maksymalne	63 bar
Sterowanie	dźwignia ręczna, napęd pneumatyczny, napęd elektryczny

RQS - TYP BV301

ZAWÓR KULOWY - DWUDROGOWY 3-CZĘŚCIOWY Z KOŁNIERZEM ISO 5211



Wykonanie	AlSi 316 (CF8M)
Rodzaj przyłącza	gwint wewnętrzny, do wspawania
Wielkości	od G1/4" do G3" do wspawania od DN15 do DN80
Ciśnienie maksymalne	63 bar
Sterowanie	dźwignia ręczna, napęd pneumatyczny, napęd elektryczny

RQS - TYP BV211

ZAWÓR KULOWY - KOŁNIERZOWY "WAFER"



Wykonanie	AlSi 316 (CF8M)
Rodzaj przyłącza	kołnierz
Wielkości	od DN20 do DN50 (PN16/25/40) od DN65 do DN100 (PN16)
Ciśnienie maksymalne	DN20 do DN50 - 40 bar DN65 do DN100 - 16 bar
Sterowanie	dźwignia ręczna, napęd pneumatyczny, napęd elektryczny

ZAWORY KULOWE,
VIP, VIP EVO

PRZEPUSTNICE

NAPĘDY POZYCJONERNE,
AKCESORIA

ZAWORY REGULACYJNE

ZAWORY KĄTOWE

ZAWORY ZAPOROWE

ZAWORY ZAKRĘTKOWE,
ZWRÓTNE

ZASADY NOŻOWE

RQS - TYP BV222

ZAWÓR KULOWY - KOŁNIERZOWY 2-CZĘŚCIOWY F4



Wykonanie	AISI 316 (CF8M)
Rodzaj przyłącza	kołnierz F4 według EN 558
Wielkości	od DN25 do DN50 (PN16/25/40) od DN65 do DN100 (PN16)
Ciśnienie maksymalne	DN25 do DN50 – 40 bar DN65 do DN100 – 16 bar
Sterowanie	dźwignia ręczna, napęd pneumatyczny, napęd elektryczny

RQS - TYP BV221

ZAWÓR KULOWY - KOŁNIERZOWY 2-CZĘŚCIOWY F1



Wykonanie	AISI 316 (CF8M)
Rodzaj przyłącza	kołnierz F1 według EN 558
Wielkości	od DN15 do DN150
Ciśnienie maksymalne	DN15 do DN50 – PN40 DN65 do DN150 – PN16
Sterowanie	dźwignia ręczna, napęd pneumatyczny, napęd elektryczny

RQS - TYP BV511/BV521

ZAWÓR KULOWY - TRÓJDROGOWY Z KOŁNIERZEM ISO 5211 KULA TYPU "L" / "T"



Wykonanie	AISI 316 (CF8M)
Rodzaj przyłącza	gwint wewnętrzny
Wielkości	od G1/4" do G2"
Ciśnienie maksymalne	63 bar
Sterowanie	dźwignia ręczna, napęd pneumatyczny, napęd elektryczny

RQS - TYP BV531

ZAWÓR KULOWY - TRÓJDROGOWY Z KOŁNIERZEM ISO 5211 KULA TYPU "L"



Wykonanie	AISI 316 (CF8M)
Rodzaj przyłącza	gwint wewnętrzny
Wielkości	od G1/4" do G3/8"
Ciśnienie maksymalne	130 bar
Sterowanie	dźwignia ręczna, napęd pneumatyczny, napęd elektryczny

OMAL - TYP 100/101

ZAWÓR KULOWY - DWUDROGOWY



Wykonanie	mosiądz niklowany
Rodzaj przyłącza	gwint wewnętrzny
Wielkości	od G3/8" do G3"
Ciśnienie maksymalne	PN16 (TYP 100) PN25-64 (TYP 101)
Sterowanie	dźwignia ręczna, napęd pneumatyczny, napęd elektryczny

OMAL - TYP 113

ZAWÓR KULOWY - DWUDROGOWY WYSOKOCIŚNIENIOWY



Wykonanie	mosiądz niklowany
Rodzaj przyłącza	gwint wewnętrzny
Wielkości	od G3/8" do G1"
Ciśnienie maksymalne	PN210
Sterowanie	dźwignia ręczna, napęd pneumatyczny, napęd elektryczny



OMAL - TYP 115ZAWÓR KULOWY - DWUDROGOWY
MIĘDZYKOŁNIERZOWY

Wykonanie	mosiądz niklowany
Rodzaj przyłącza	kołnierz
Wielkości	od DN15 do DN50
Ciśnienie maksymalne	PN16
Sterowanie	dźwignia ręczna, napęd pneumatyczny, napęd elektryczny

OMAL - TYP 153ZAWÓR KULOWY - TRÓJDROGOWY
KULA TYPU „L”

Wykonanie	mosiądz niklowany
Rodzaj przyłącza	gwint wewnętrzny
Wielkości	od G3/8" do G2"
Ciśnienie maksymalne	PN16
Sterowanie	dźwignia ręczna, napęd pneumatyczny, napęd elektryczny

OMAL - TYP 160/161ZAWÓR KULOWY - TRÓJDROGOWY
KULA TYPU „L” LUB „T”

Wykonanie	mosiądz niklowany
Rodzaj przyłącza	gwint wewnętrzny
Wielkości	od G1/2" do G2"
Ciśnienie maksymalne	PN16-40
Sterowanie	dźwignia ręczna, napęd pneumatyczny, napęd elektryczny

OMAL - TYP 216

ZAWÓR KULOWY - DWUDROGOWY KOŁNIERZOWY



Wykonanie	żeliwo GGG40
Rodzaj przyłącza	kołnierz
Wielkości	od DN50 do DN150
Ciśnienie maksymalne	PN16
Sterowanie	dźwignia ręczna, napęd pneumatyczny, napęd elektryczny

OMAL - TYP 400/401

ZAWÓR KULOWY - DWUDROGOWY



Wykonanie	AISI 316 - piaskowana (400) polerowana (401)
Rodzaj przyłącza	gwint wewnętrzny
Wielkości	od G3/8" do G4"
Ciśnienie maksymalne	PN25-100
Sterowanie	dźwignia ręczna, napęd pneumatyczny, napęd elektryczny

OMAL - TYP 406

ZAWÓR KULOWY - DWUDROGOWY KOŁNIERZOWY



Wykonanie	AISI 316L
Rodzaj przyłącza	kołnierz
Wielkości	od DN10 do DN100
Ciśnienie maksymalne	PN16-40
Sterowanie	dźwignia ręczna, napęd pneumatyczny, napęd elektryczny

ZAWORY KULOWE,
VIP, VIP EVO

PRZEPUSZTICE

NAPĘDY POZYCJONERNE,
AKCESORIA

ZAWORY REGULACYJNE

ZAWORY KĄTOWE

ZAWORY ZAPOROWE

ZAWORY ZADSIKOWE,
ZWRÓTNE

ZASADY NOŻOWE

OMAL - TYP 424

ZAWÓR KULOWY - DWUDROGOWY, 3-CZĘŚCIOWY

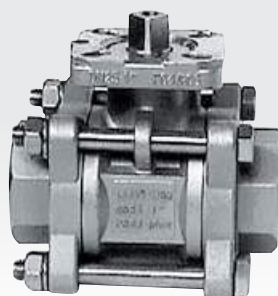

Wykonanie	AISI 316
Rodzaj przyłącza	gwint wewnętrzny, do spawania
Wielkości	od G1/4" do G4"
Ciśnienie maksymalne	PN63
Sterowanie	dźwignia ręczna, napęd pneumatyczny, napęd elektryczny

OMAL - TYP 434

ZAWÓR KULOWY - DWUDROGOWY



Wykonanie	AISI 316L
Rodzaj przyłącza	gwint zewnętrzny DIN 11851
Wielkości	od G3/8" do G4"
Ciśnienie maksymalne	PN25-63
Sterowanie	dźwignia ręczna, napęd pneumatyczny, napęd elektryczny

OMAL - TYP 445

ZAWÓR KULOWY - TRÓJDROGOWY
KULA TYPU „L”

Wykonanie	AISI 316
Rodzaj przyłącza	kołnierz
Wielkości	od DN15 do DN100
Ciśnienie maksymalne	PN16-40
Sterowanie	dźwignia ręczna, napęd pneumatyczny, napęd elektryczny

OMAL - TYP 448

ZAWÓR KULOWY - TRÓJDROGOWY
KULA TYPU „L”

Wykonanie	AISI 316L
Rodzaj przyłącza	gwint wewnętrzny
Wielkości	od G3/8" do G4"
Ciśnienie maksymalne	PN16-40
Sterowanie	dźwignia ręczna, napęd pneumatyczny, napęd elektryczny

OMAL - TYP 450/451

ZAWÓR KULOWY - TRÓJDROGOWY
KULA TYPU „L” / „T”

Wykonanie	AISI 316L
Rodzaj przyłącza	gwint wewnętrzny
Wielkości	od G3/8" do G4"
Ciśnienie maksymalne	PN16-40
Sterowanie	dźwignia ręczna, napęd pneumatyczny, napęd elektryczny

OMAL - TYP 460/461

ZAWÓR KULOWY - TRÓJDROGOWY
KULA TYPU „L” / „T”

Wykonanie	AISI 316L
Rodzaj przyłącza	kołnierz
Wielkości	od DN10 do DN100
Ciśnienie maksymalne	PN16-40
Sterowanie	dźwignia ręczna, napęd pneumatyczny, napęd elektryczny



OMAL - TYP 464/465
ZAWÓR KULOWY - TRÓJDROGOWY
KULA TYPU „L” / „T”



Wykonanie	AISI 304L
Rodzaj przyłącza	gwint zewnętrzny DIN 11851
Wielkości	od DN10 do DN100
Ciśnienie maksymalne	PN16-40
Sterowanie	dźwignia ręczna, napęd pneumatyczny, napęd elektryczny

OMAL - TYP 545
ZAWÓR KULOWY - TRÓJDROGOWY
KULA TYPU „L”



Wykonanie	stal węglowa A105
Rodzaj przyłącza	kołnierz
Wielkości	od DN15 do DN100
Ciśnienie maksymalne	PN16-40
Sterowanie	dźwignia ręczna, napęd pneumatyczny, napęd elektryczny

OMAL - TYP 615/616
ZAWÓR KULOWY - DWUDROGOWY



Wykonanie	PVC
Rodzaj przyłącza	gwint wewnętrzny, do wklejenia
Wielkości	od DN10 (G3/8") do DN100 (G4")
Ciśnienie maksymalne	PN16
Sterowanie	dźwignia ręczna, napęd pneumatyczny, napęd elektryczny

OMAL - TYP 635/636/637/638
ZAWÓR KULOWY - TRÓJDROGOWY
KULA TYPU „L” / „T”



Wykonanie	PVC
Rodzaj przyłącza	gwint wewnętrzny, do wklejenia
Wielkości	od DN10 (G3/8") do DN50 (G2")
Ciśnienie maksymalne	PN10
Sterowanie	dźwignia ręczna, napęd pneumatyczny, napęd elektryczny

OMAL - TYP 490/492/493/494
ZAWÓR KŁAPOWY DWUDROGOWY



Wykonanie	AISI 304, AISI 316L
Rodzaj przyłącza	gwint wewnętrzny, DIN 11851, do spawania, triclamp
Wielkości	od DN25 do DN100
Ciśnienie maksymalne	PN6
Sterowanie	dźwignia ręczna, napęd pneumatyczny, napęd elektryczny

OMAL - "KRATOS"
ZAWÓR KULOWY DWUDROGOWY
WYSOKOCIŚNIENIOWY



Wykonanie	stal węglowa A350 LF2 stal nierdzewna AISI 316 lub AISI 316L Duplex
Rodzaj przyłącza	gwint wewnętrzny ISO 228-1, gwint wewnętrzny NPT, do spawania
Wielkości	od DN10 do DN50
Ciśnienie maksymalne	PN276 / PN344 / PN413
Sterowanie	dźwignia ręczna, napęd pneumatyczny, napęd elektryczny

ZAWÓR KULOWY - MAGNUM

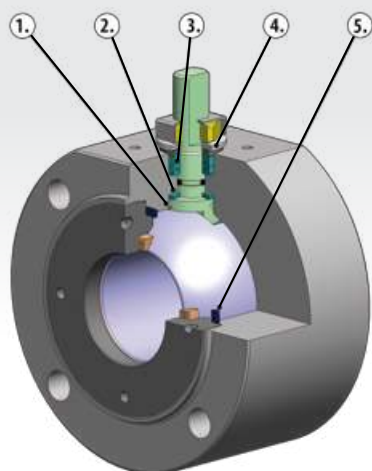

CHARAKTERYSTYKA ZAWORÓW MAGNUM

1. Wykonanie antystatyczne – kondukcyjność elektryczna pomiędzy korpusem, kulą i trzpieniem.
2. Podwójna podkładka – dłuższa żywotność, mniejszy wymagany moment obrotowy.
3. Trzy uszczelnienia typu „V” oraz o-ring – szczelność nawet po dużej ilości wykonanych cyklów.
4. Podkładka sprężynująca – odporność na odkształcenia, odporność na wahania temperatur.
5. Uszczelka grafitowa – zapobiega przedostaniu się medium na zewnątrz.

Innowacyjne uszczelnienie kuli TFM1600 – specjalny kształt, który zapobiega przedostawianiu się medium do wnętrza zaworu. Zawory Magnum posiadają m.in. certyfikaty Fire Safe, ATEX, TA LUFT, PED, SIL3

OMAL „MAGNUM” WAFER
ZAWÓR KULOWY DWUDROGOWY

Wykonanie	stal węglowa, AISI 316
Rodzaj przyłącza	kołnierz
Wielkości	od DN15 do DN100
Ciśnienie maksymalne	PN16-40, ANSI150-300
Sterowanie	dźwignia ręczna, napęd pneumatyczny, napęd elektryczny
Certyfikaty	ATEX, TA, LUFT, FIRE SAFE, PED, SIL3

OMAL „MAGNUM” SPLIT WAFER
ZAWÓR KULOWY DWUDROGOWY

Wykonanie	stal węglowa, AISI 316
Rodzaj przyłącza	kołnierz
Wielkości	od DN15 do DN200
Ciśnienie maksymalne	PN16-40, ANSI150-300
Sterowanie	dźwignia ręczna, napęd pneumatyczny, napęd elektryczny
Certyfikaty	ATEX, TA LUFT, FIRE SAFE, PED, SIL3

OMAL „THOR” SPLIT BODY
ZAWÓR KULOWY DWUDROGOWY
PN16-40, ANSI150-300

Wykonanie	stal węglowa, AISI 316
Rodzaj przyłącza	kołnierz
Wielkości	od DN15 do DN200
Ciśnienie maksymalne	PN16-40, ANSI150-300
Sterowanie	dźwignia ręczna, napęd pneumatyczny, napęd elektryczny
Certyfikaty	ATEX, TA LUFT, FIRE SAFE, PED, SIL3

OMAL „THOR” SPLIT BODY
ZAWÓR KULOWY DWUDROGOWY
PN63-100, ANSI600-900-1500

Wykonanie	stal węglowa, AISI 316
Rodzaj przyłącza	kołnierz
Wielkości	od DN15 do DN100
Ciśnienie maksymalne	PN63-100, ANSI600-900-1500
Sterowanie	dźwignia ręczna, napęd pneumatyczny, napęd elektryczny
Certyfikaty	ATEX, TA LUFT, FIRE SAFE, PED, SIL3



OMAL „SUPREME” - TRUNNION ZAWÓR KULOWY DWUDROGOWY



Wykonanie	stal węglowa, AISI 316
Rodzaj przyłącza	kołnierz
Wielkości	od DN50 do DN600
Ciśnienie maksymalne	PN16-40, ANSI150-300-600
Sterowanie	dźwignia ręczna, napęd pneumatyczny, napęd elektryczny
Certyfikaty	ATEX, TA LUFT, FIRE SAFE, PED, SIL3

OMAL „HERCULES” ZAWÓR KULOWY DWUDROGOWY WYSOKOCIŚNIENIOWY



Wykonanie	stal węglowa, AISI 316
Rodzaj przyłącza	gwint wewnętrzny ISO228, NPT
Wielkości	od DN6 do DN25
Ciśnienie maksymalne	PN100-400
Sterowanie	dźwignia ręczna, napęd pneumatyczny, napęd elektryczny
Certyfikaty	ATEX, TA LUFT, FIRE SAFE, PED, SIL3
Opcja	uszczelnienie samosmarowne (LUBROSEAT)

DVC - TYP 1050 ZAWÓR KULOWY DWUDROGOWY



Wykonanie	mosiądz niklowany
Rodzaj przyłącza	gwint wewnętrzny wewnętržno-zewnętrzny
Wielkości	od G1/4" do G4"
Ciśnienie maksymalne	PN25-40
Sterowanie	dźwignia ręczna

DVC - TYP E7752 ZAWÓR KULOWY DWUDROGOWY



Wykonanie	AISI 316 (CF8M)
Rodzaj przyłącza	gwint wewnętrzny
Wielkości	od G1/4" do G3"
Ciśnienie maksymalne	PN68
Sterowanie	dźwignia ręczna, napęd pneumatyczny, napęd elektryczny

DVC - TYP E7444/E7621 ZAWÓR KULOWY DWUDROGOWY 3-CZĘŚCIOWY



Wykonanie	AISI 316 (CF8M)
Rodzaj przyłącza	gwint wewnętrzny, do wspawania
Wielkości	od DN15 do DN100
Ciśnienie maksymalne	PN25-68
Sterowanie	dźwignia ręczna, napęd pneumatyczny, napęd elektryczny

DVC - TYP 1211/1251/1311/1351 ZAWÓR KULOWY DWUDROGOWY 3-CZĘŚCIOWY



Wykonanie	stal węglowa, AISI 316 (CF8M)
Temperatura max.	+250°C
Rodzaj przyłącza	gwint wewnętrzny, do wspawania
Wielkości	od DN8 (G1/4") do DN100 (G4")
Ciśnienie maksymalne	PN64-125
Sterowanie	dźwignia ręczna, napęd pneumatyczny, napęd elektryczny
Charakterystyka	dotychczasowe uszczelnienie teflonowe na pokrywie

ZAWORY KULOWE,
VIP, VIP EVO

PRZEPUSTNICE

NAPĘDY POZYCJONERY,
AKCESORIA

ZAWORY REGULACYJNE

ZAWORY KĄTOWE

ZAWORY ZAPOROWE

ZAWORY ZAKRĘTOWE,
ZWRÓTNE

ZASADY NOŻOWE

DVC - TYP E7289 ZAWÓR KULOWY DWUDROGOWY



Wykonanie	AISI 316 (CF8M)
Rodzaj przyłącza	kołnierz
Wielkości	od DN15 do DN100
Ciśnienie maksymalne	PN16-40
Sterowanie	dźwignia ręczna, napęd pneumatyczny, napęd elektryczny

DVC - TYP E7383 ZAWÓR KULOWY DWUDROGOWY "WAFER"



Wykonanie	AISI 316 (CF8M)
Rodzaj przyłącza	kołnierz
Wielkości	od DN15 do DN150
Ciśnienie maksymalne	PN16-40
Sterowanie	dźwignia ręczna, napęd pneumatyczny, napęd elektryczny

DVC - TYP 1612/1616/1712/1716 ZAWÓR KULOWY TRÓJDROGOWY KULA TYPU „L” / „T”



Wykonanie	AISI 316 (CF8M)
Rodzaj przyłącza	gwint wewnętrzny, do spawania
Wielkości	gwintowane od G1/4" do G2", do spawania od DN8 do DN100
Ciśnienie maksymalne	PN55-69
Sterowanie	dźwignia ręczna, napęd pneumatyczny, napęd elektryczny

JC - TYP 515/530/516/540 ZAWÓR KULOWY DWUDROGOWY 2-CZĘŚCIOWY Z KULĄ PŁYWAJĄCĄ

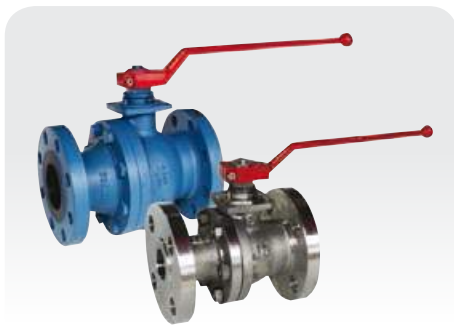

Wykonanie	stal węglowa WCB, LCC stal nierdzewna AISI 316
Rodzaj przyłącza	kołnierz F4 lub F1
Wielkości	od DN15 do DN200
Ciśnienie maksymalne	PN16 / PN40 / PN63 / PN100 CL150 / CL300
Uszczelnienia	PTFE, RPTFE, PEEK, NYLON, DEVLON
Sterowanie	dźwignia ręczna lub przekładnia, napęd pneumatyczny DA/SR, napęd elektryczny

JC - TYP 915/916 ZAWÓR KULOWY TRÓJDROGOWY Z KULĄ PŁYWAJĄCĄ



Wykonanie	stal węglowa WCB stal nierdzewna AISI 316
Rodzaj przyłącza	kołnierz
Wielkości	od DN15 do DN200
Ciśnienie maksymalne	PN16 / CL150
Uszczelnienia	PTFE, PEEK
Sterowanie	dźwignia ręczna lub przekładnia, napęd pneumatyczny DA/SR, napęd elektryczny

VINCO - TYP SF ZAWÓR KULOWY DWUDROGOWY, 3-CZĘŚCIOWY



Wykonanie	stal węglowa: A105N, LF2 stal nierdzewna: AISI 304, 316, 316L inne na zapytanie
Rodzaj przyłącza	gwint: [BSP/BSPP, BSPT, NPT], do spawania
Wielkości	Full bore: od DN10 (G3/8") do DN100 (G4") Reduce bore: od DN15 (G1/2") do DN100 (G4")
Ciśnienie maksymalne	Class 300/600/800 (50/100/138 bar)
Uszczelnienia	CG-RPTFE, GL-RPTFE, TFM, PEEK, PEEK DEVLON
Sterowanie	dźwignia ręczna, dźwignia ze sprężyną powrotną, napęd pneumatyczny DA/SR, napęd elektryczny



VINCO - TYP HF

ZAWÓR KULOWY DWUDROGOWY, 3-CZĘŚCIOWY



Wykonanie	stal węglowa A350 (LF2), stal nierdzewna: AISI 304, 316, 316L, INCONEL 625, inne na zapytanie
Rodzaj przyłącza	gwint: [BSP/BSPP, BSPT, NPT], do spawania, kołnierz: (ASME: B16.5)
Wielkości	Full bore: od DN10 (G3/8") do DN80 (G3") Reduce bore: od DN15 (G1/2") do DN100 (G4")
Ciśnienie maksymalne	Class 900/1500/2500 (150/248/414 bar)
Uszczelnienia	CG-RPTFE, GL-RPTFE, TFM, PEEK, PEEK DEVLON
Sterowanie	dźwignia ręczna, dźwignia ze sprężyną powrotną, napęd pneumatyczny DA/SR, napęd elektryczny

VINCO - TYP BF

ZAWÓR KULOWY DWUDROGOWY, KOŁNIERZOWY, SPLIT BODY



Wykonanie	stal węglowa A350 (LF2), stal nierdzewna: AISI 304, 316, 316L, inne na zapytanie
Rodzaj przyłącza	kołnierz: (ASME 16.5, PN 16/40/63/100)
Wielkości	Full bore: od DN15 (G1/2") do DN150 (G6") Reduce bore: od DN50 (G2") do DN150 (G6")
Ciśnienie maksymalne	Class 150/300/600 (20,7/51,7/103,5 bar)
Uszczelnienia	CG-RPTFE, PTFE, TFM 1600, PEEK, DEVLON, DELRIN
Sterowanie	dźwignia ręczna, dźwignia ze sprężyną powrotną, napęd pneumatyczny DA/SR, napęd elektryczny

VINCO - TYP ST

ZAWÓR KULOWY TRÓJDROGOWY / CZTERODROGOWY, TYP: L/T/X



Wykonanie	stal węglowa A350 (LF2), stal nierdzewna: AISI 304, 316, 316L, inne na zapytanie
Rodzaj przyłącza	gwint: [BSP/BSPP, BSPT, NPT], do spawania, kołnierz: (ASME B16.5, PN 16/40/63/100)
Wielkości	Full bore: od DN10 (G3/8") do DN100 (G4") Reduce bore: od DN15 (G1/2") do DN150 (G6")
Ciśnienie maksymalne	Class 150/300/600 (20,7/51,7/103,5 bar)
Uszczelnienia	CG-RPTFE, PTFE, TFM 1600, PEEK, DEVLON, DELRIN
Sterowanie	dźwignia ręczna, dźwignia ze sprężyną powrotną, napęd pneumatyczny DA/SR, napęd elektryczny

VINCO - TYP XP

ZAWÓR KULOWY DWUDROGOWY, 3-CZĘŚCIOWY



Wykonanie	AISI 316L (CF3M)
Rodzaj przyłącza	do spawania BUTT WELD (ASME, DIN 11850, ISO 1127, SMS 3008) CLAMP (ASME, DIN 11850)
Wielkości	od DN8 (G1/4") do DN100 (G4")
Ciśnienie maksymalne	13,8/40/64/100 bar
Uszczelnienia	TFM 1600, PTFE
Sterowanie	dźwignia ręczna, dźwignia ze sprężyną powrotną, napęd pneumatyczny DA/SR, napęd elektryczny
Opcje	FDA & UPS, ATEX

VINCO - TYP RP

ZAWÓR KULOWY DWUDROGOWY, 3-CZĘŚCIOWY



Wykonanie	AISI 316, AISI 316L, HASTELLOY, inne na zapytanie
Rodzaj przyłącza	do spawania BUTT WELD (ASME, DIN 11850, ISO 1127, SMS 3008) CLAMP (ASME, DIN 11850)
Wielkości	od DN8 (G1/4") do DN150 (G6")
Ciśnienie maksymalne	13,8/40/64/100 bar
Uszczelnienia	TFM 1600, PTFE
Sterowanie	dźwignia ręczna, dźwignia ze sprężyną powrotną, napęd pneumatyczny DA/SR, napęd elektryczny
Opcje	FDA & UPS, ATEX

VINCO - TYP MP

ZAWÓR KULOWY TRÓJDROGOWY, CZTERODROGOWY



Wykonanie	AISI 316, AISI 316L, HASTELLOY, inne na zapytanie
Rodzaj przyłącza	do spawania BUTT WELD (ASME, DIN 11850, ISO 1127, SMS 3008) CLAMP (ASME, DIN 11850)
Wielkości	od DN8 (G1/4") do DN100 (G4")
Ciśnienie maksymalne	według projektu
Uszczelnienia	TFM 1600, PTFE
Sterowanie	dźwignia ręczna, dźwignia ze sprężyną powrotną, napęd pneumatyczny DA/SR, napęd elektryczny
Opcje	FDA & UPS, ATEX

ZAWORY KULOWE,
VIP, VIP EVO

PRZEPUSZNICE

NAPĘDY POZYCJONERY,
AKCESORIA

ZAWORY REGULACYJNE

ZAWORY KĄTOWE

ZAWORY ZAPOROWE

ZAWORY ZAKŁADKOWE,
ZWRÓTNE

ZASADY NOŻOWE

OMAL VIP

ZAWORY WSPÓŁOSIOWE

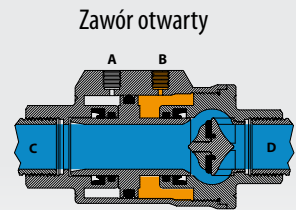
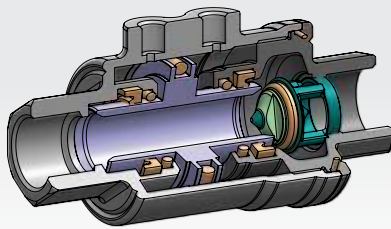

Zawór otwarty

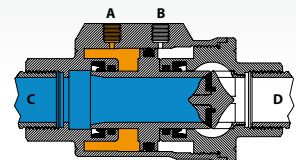

Zawór zamknięty

Wykonanie	mosiądz niklowany
Rodzaj przyłącza	gwint wewnętrzny
Wielkości	od DN10 (G3/8") do DN50 (G2")
Ciśnienie maksymalne	PN10
Sterowanie	pneumatyczne
Uszczelnienia	NBR, EPDM, VITON
Działanie	NC/NO/DA
Akcesoria	wyłączniki krańcowe
Opcje	wykonanie ATEX, wersja do tlenu

GŁÓWNE ZALETY TECHNICZNE:

- kompaktowa budowa i mały ciężar,
- małe zużycie powietrza,
- bardzo duża trwałość w stosunku do zaworów kulowych (około 500.000 cykli),
- łatwy montaż w dowolnej pozycji,
- atrakcyjna cena,
- szybsze od zaworów kulowych,
- brak zewnętrznych części ruchomych.

OMAL - VIP EVO

ZAWORY WSPÓŁOSIOWE

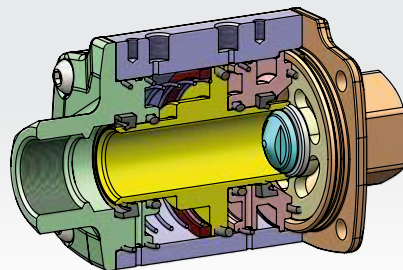

Zawór otwarty

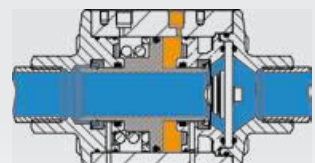

Zawór zamknięty

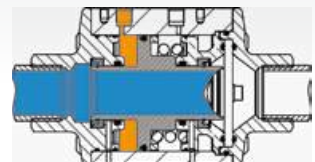

Wykonanie	aluminium
Rodzaj przyłącza	gwint wewnętrzny
Wielkości	od DN10 (G3/8") do DN50 (G2")
Ciśnienie maksymalne	PN40
Sterowanie	pneumatyczne
Uszczelnienia	NBR, EPDM, VITON
Działanie	NC/NO/DA
Akcesoria	czujniki położenia, zawór pilotowy, NAMUR
Opcje	wykonanie ATEX, wersja do tlenu (30 bar)

GŁÓWNE ZALETY TECHNICZNE:

- kompaktowa budowa i mały ciężar,
- małe zużycie powietrza,
- ciśnienie maksymalne PN40,
- szybka reakcja na sygnał sterujący (0,25 sekundy),
- detekcja wycieku,
- rowki pod czujniki sygnalizacji położenia tłoka,
- przyłącze NAMUR



PRZEPUSTNICE



RQS - TYP 600/604

PRZEPUSTNICE MIĘDZYKOŁNIERZOWE WAFER



Korpus	żeliwo GG25 (seria 600) lub GGG40 (seria 604)
Tarcza	AISI 316 (CF8M)
Uszczelnienie	EPDM/NBR
Rodzaj przyłącza	WAFER
Wielkości	od DN40 do DN400
Ciśnienie maksymalne	PN10-16
Sterowanie	dźwignia ręczna, przekładnia, napęd pneumatyczny, DA/SR, napęd elektryczny

RQS - TYP 614/624

PRZEPUSTNICE MIĘDZYKOŁNIERZOWE LUG



Korpus	żeliwo GGG40
Tarcza	AISI 316 (CF8M)
Uszczelnienie	EPDM/NBR
Rodzaj przyłącza	LUG
Wielkości	od DN40 do DN300
Ciśnienie maksymalne	PN10-16
Sterowanie	dźwignia ręczna, przekładnia, napęd pneumatyczny, DA/SR, napęd elektryczny

OMAL - TYP 375/376/377

PRZEPUSTNICE MIĘDZYKOŁNIERZOWE WAFER



Korpus	żeliwo GGG50
Tarcza	żeliwo GGG50, AISI 316, alu-brąz
Uszczelnienie	NBR, EPDM, VITON, PTFE
Rodzaj przyłącza	WAFER
Wielkości	od DN40 do DN600
Ciśnienie maksymalne	PN10-16
Sterowanie	dźwignia ręczna, napęd pneumatyczny DA/SR, napęd elektryczny

OMAL - TYP 385/386/387

PRZEPUSTNICE MIĘDZYKOŁNIERZOWE LUG



Korpus	żeliwo GGG50
Tarcza	żeliwo GGG50, AISI 316, alu-brąz
Uszczelnienie	NBR, EPDM, VITON, PTFE
Rodzaj przyłącza	LUG
Wielkości	od DN40 do DN300
Ciśnienie maksymalne	PN10-16
Sterowanie	dźwignia ręczna, napęd pneumatyczny DA/SR, napęd elektryczny

DVC - TYP E6730

PRZEPUSTNICE MIĘDZYKOŁNIERZOWE WAFER



Korpus	żeliwo GGG40
Tarcza	AISI 316 (CF8M)
Uszczelnienie	NBR, EPDM, VITON
Rodzaj przyłącza	WAFER
Wielkości	od DN40 do DN600
Ciśnienie maksymalne	PN10-16
Sterowanie	dźwignia ręczna, napęd pneumatyczny DA/SR, napęd elektryczny

DVC - TYP E6830

PRZEPUSTNICE MIĘDZYKOŁNIERZOWE LUG



Korpus	żeliwo GGG40
Tarcza	AISI 316 (CF8M)
Uszczelnienie	NBR, EPDM, VITON
Rodzaj przyłącza	LUG
Wielkości	od DN40 do DN600
Ciśnienie maksymalne	PN10-16
Sterowanie	dźwignia ręczna, napęd pneumatyczny DA/SR, napęd elektryczny



OMAL - TYP 270/474

PRZEPUSTNICE MIĘDZYKOŁNIERZOWE
- USZCZELNIENIE METAL/METAL



Korpus	żeliwo GGG50, AISI 316
Tarcza	żeliwo GGG50, AISI 316
Uszczelnienie	metal/metal
Rodzaj przyłącza	WAFER
Wielkości	od DN40 do DN200
Ciśnienie maksymalne	PN10-16
Sterowanie	dźwignia ręczna, przekładnia napęd pneumatyczny DA/SR, napęd elektryczny

OMAL - TYP 675

PRZEPUSTNICE MIĘDZYKOŁNIERZOWE - WYKONANIE
PVC



Korpus	PVC
Tarcza	PVC
Uszczelnienie	EPDM
Rodzaj przyłącza	WAFER
Wielkości	od DN50 do DN300
Ciśnienie maksymalne	PN10
Sterowanie	dźwignia ręczna, napęd pneumatyczny DA/SR, napęd elektryczny

DVC - TYP E6330/E6430

PRZEPUSTNICE MIĘDZYKOŁNIERZOWE DO APLIKACJI
SPOŻYWCZYCH



Korpus	żeliwo GGG40
Tarcza	AISI 316 (CF8M)
Uszczelnienie	EPDM FOOD
Rodzaj przyłącza	WAFER, LUG
Wielkości	WAFER od DN50 do DN600 LUG od DN50 do DN300
Ciśnienie maksymalne	PN10-16
Sterowanie	dźwignia ręczna, napęd pneumatyczny DA/SR, napęd elektryczny
Certyfikaty	FDA

TTV - TYP 20/40/W/L/B9040X

PRZEPUSTNICE MIĘDZYKOŁNIERZOWE
WAFER, LUG, KOŁNIERZ



Korpus	żeliwo GG25, GGG50 stal węglowa WCB stal nierdzewna CF8M aluminium
Tarcza	żeliwo GGG50 stal węglowa WCB stal nierdzewna CF8M Hastelloy, Duplex
Uszczelnienie	NBR, EPDM, CARBOX NBR GAS, SILIKON SILIKON FOOD, VITON
Rodzaj przyłącza	WAFER, LUG, kołnierz
Wielkości	od DN32 do DN1600
Ciśnienie maksymalne	DN32 do DN600 max. 20 bar DN600 > max. 16 bar
Sterowanie	ręczne i automatyczne

TTV - TYP 20/40/W/L/BP9040X

PRZEPUSTNICE MIĘDZYKOŁNIERZOWE
TEFLONOWE PTFE



Korpus	żeliwo GGG50, stal nierdzewna CF8M
Tarcza	stal nierdzewna CF8M stal nierdzewna CF8M + pokrycie PTFE
Uszczelnienie	PTFE
Rodzaj przyłącza	WAFER, LUG
Wielkości	od DN32 do DN300
Ciśnienie maksymalne	PN10, PN16
Sterowanie	ręczne i automatyczne

TTV - TYP 40/50/W/L/BDC9040F5/4M

PRZEPUSTNICE MIĘDZYKOŁNIERZOWE PODWÓJNIE,
POTRÓJNIE CENTRYCZNE



Korpus	stal węglowa WCB A216 stal nierdzewna CF8M
Tarcza	stal nierdzewna CF8M
Rodzaj przyłącza	WAFER, LUG, kołnierz
Sterowanie	ręczne i automatyczne
PODWÓJNIE CENTRYCZNE	
Uszczelnienie	metal/metal: soft seat R-PTFE (-50°C do +220°C) hard seat AISI 316L + grafit (-100°C do +500°C)
Wielkości	od DN32 do DN600
Ciśnienie maksymalne	PN10, PN16, PN25, PN40, ANSI 150
POTRÓJNIE CENTRYCZNE	
Uszczelnienie	metal/metal: AISI 316L (-196°C do +550°C)
Wielkości	od DN50 do DN600
Ciśnienie maksymalne	PN10, PN16, PN25, PN50, PN64, PN100

ZAWORY KULOWE,
VIP, VIP EVO

PRZEPUSTNICE

NAPĘDY POZYCJONERY,
AKCESORIA

ZAWORY REGULACYJNE

ZAWORY KĄTOWE

ZAWORY ZAPOROWE

ZAWORY ZADSIKOWE,
ZWRÓTNE

ZASADY NOŻOWE

ZAWORY KULOWE,
VIP, VIP EVO

PRZEPISTNICE

NAPĘDY POZYCJONERY,
AKCESORIA

ZAWORY REGULACYJNE

ZAWORY KĄTOWE

ZAWORY ZAPOROWE

ZAWORY ZACISKOWE,
ZWRÓTNE

ZASUWY NOŻOWE

NAPĘDY, POZYCJONERY, AKCESORIA



RQS - SYSTEM ZĘBATKOWY
NAPĘDY OBROTOWE PNEUMATYCZNE



Przeniesienie napędu	system zębatkowy "RACK AND PINION"
Sposób działania	DA/SR
Moment obrotowy	od 7 do 9 337 Nm
Przyłącze Namur	bezpośrednie
Mocowanie do zaworu	zgodne z normą ISO 5211
Dostępne opcje	wykonanie ATEX zakres temperatur: wersja standard: -20°C do +80°C wersja HT: -20°C do +150°C wersja LT: -40°C do +80°C

OMAL - SYSTEM KRZYWKOWY
NAPĘDY OBROTOWE PNEUMATYCZNE



Przeniesienie napędu	system krzywkowy "SCOTCH-YOKE"
Sposób działania	DA/SR
Moment obrotowy	od 8 do 8 000 Nm (DA) od 15 do 4 000 Nm (SR)
Przyłącze Namur	bezpośrednie
Mocowanie do zaworu	zgodne z normą ISO 5211
Dostępne opcje	wykonanie ATEX, zakres temperatur: wersja standard: -20°C do +80°C wersja LT: od -50° C do +60°C, wersja HT: od -20° C do +150°C

OMAL - TYP DANV/SRNV
NAPĘDY OBROTOWE PNEUMATYCZNE
Z PRZEKŁADNIĄ AWARYJNĄ

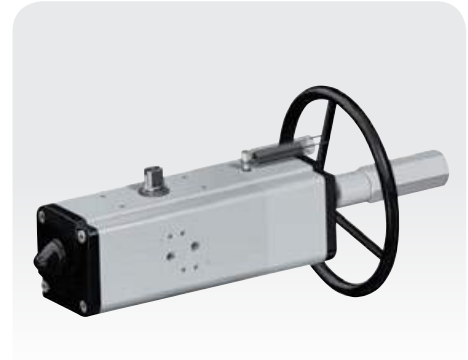

Przeniesienie napędu	system krzywkowy "SCOTCH-YOKE"
Sposób działania	DA/SR
Moment obrotowy	od 60 do 3 840 Nm (DA) od 30 do 1 920 Nm (SR)
Przyłącze Namur	bezpośrednie
Mocowanie do zaworu	zgodne z normą ISO 5211
Dostępne opcje	wykonanie ATEX
Opis działania	napędy z wbudowaną przekładnią awaryjną umożliwiającą ręczne przesterowanie zaworu po zaniku ciśnienia zasilającego

OMAL - HEAVY DUTY
NAPĘDY OBROTOWE PNEUMATYCZNE



Przeniesienie napędu	system krzywkowy "SCOTCH-YOKE"
Sposób działania	DA/SR
Moment obrotowy	od 2 000 do 30 000 Nm (DA/SR)
Przyłącze Namur	bezpośrednie
Mocowanie do zaworu	zgodne z normą ISO 5211
Dostępne opcje	ręczne przesterowanie, wykonanie ATEX

OMAL - AISI 316
NAPĘDY OBROTOWE PNEUMATYCZNE



Przeniesienie napędu	system krzywkowy "SCOTCH-YOKE"
Sposób działania	DA/SR
Moment obrotowy	od 15 do 1 920 Nm (DA) od 15 do 960 Nm (SR)
Przyłącze Namur	bezpośrednie
Mocowanie do zaworu	zgodne z normą ISO 5211
Dostępne opcje	wykonanie ATEX

OMAL - DWUSTOPNIOWE
NAPĘDY OBROTOWE PNEUMATYCZNE



Przeniesienie napędu	system krzywkowy "SCOTCH-YOKE"
Sposób działania	DA - DWUSTOPNIOWY
Moment obrotowy	od 30 do 480 Nm
Przyłącze Namur	bezpośrednie
Mocowanie do zaworu	zgodne z normą ISO 5211
Dostępne opcje	wykonanie ATEX
Opis działania	w napędach dwustopniowych mamy możliwość zatrzymywania zaworu w pozycji pośredniej, co pozwala na stosowanie tego typu rozwiązania w systemach dozujących i napełniających

ZAWORY KULOWE,
VIP, VIP EVO

PRZEPUSZTICE

NAPĘDY, POZYCJONERY,
AKCESORIA

ZAWORY REGULACYJNE

ZAWORY KĄTOWE

ZAWORY ZAPOROWE

ZAWORY ZAKRYSKOWE,
ZWRÓTNE

ZASADY NOŻOWE

RQS - TYP EFMB.3 (X)

NAPEŁDY OBROTOWE ELEKTRYCZNE



Sposób działania	ON-OFF, modulowany 4-20 mA lub 0-10V
Moment obrotowy	30 Nm
Wyłączniki krańcowe	w standardzie
Ręczne przesterowanie	w standardzie
Temperatura pracy	od -25°C do +70°C
Stopień ochrony	IP 67
Napięcie sterowania	24 VAC/24 VDC/85-265 VAC

RQS - TYP EFM0.3/5/8 (X/H)

NAPEŁDY OBROTOWE ELEKTRYCZNE



Sposób działania	ON-OFF, modulowany 4-20 mA lub 0-10V
Moment obrotowy	od 35 do 80 Nm
Wyłączniki krańcowe	w standardzie
Ręczne przesterowanie	w standardzie
Temperatura pracy	od -25°C do +70°C
Stopień ochrony	IP 67
Napięcie sterowania	24 VAC/24 VDC/110-120 VAC/220-240 VAC

RQS - TYP EOM

NAPEŁDY OBROTOWE ELEKTRYCZNE



Sposób działania	ON-OFF, modulowany 4-20 mA lub 0-10V
Moment obrotowy	od 100 do 20 000 Nm
Wyłączniki krańcowe	w standardzie
Ręczne przesterowanie	w standardzie
Temperatura pracy	od -25°C do +70°C
Stopień ochrony	IP 67
Napięcie sterowania	24 VAC/24 VDC/110-120 VAC/220-240 VAC dla napędów 13 000-20 000 Nm zasilanie 3-fazowe 380-440 VAC

RQS - TYP EOT

NAPEŁDY OBROTOWE ELEKTRYCZNE



Sposób działania	ON-OFF, modulowany 4-20 mA
Moment obrotowy	od 50 do 6 000 Nm
Wyłączniki krańcowe	ON/OFF - 4 wyłączniki krańcowe (2 x sygnałowe, 2 x drogowe) modulowany: standard 4-20 mA (impedancja wyjściowa ≤750 Ω)
Wyłączniki momentowe	momentowy standard (za wyjątkiem modelu EOT 05 i wersji modulowanej)
Ręczne przesterowanie	w standardzie
Temperatura pracy	od -25°C do +60°C
Stopień ochrony	IP 67
Napięcie sterowania	24 VAC/24 VDC/220-240 VAC

AUMA - PROFOX

NAPEŁDY OBROTOWE ELEKTRYCZNE



Sposób działania	ON/OFF, modulowany 4-20 mA
Moment obrotowy	od 32 do 600 Nm
Wyłączniki krańcowe	w standardzie
Wyłączniki momentowe	w standardzie
Ręczne przesterowanie	w standardzie
Temperatura pracy	-30°C do +70°C
Stopień ochrony	IP67
Napięcie sterowania	24VDC / 100-240V / 50-60Hz
Ochrona antykorozyjna	C5-M/C5-I
Opcje	interfejs Bluetooth, przyciski lokalne pod obudową, wyjście prądowe 4-20 mA (standard) zdalna obsługa - telefon / laptop

AUMA - TIGRON

NAPEŁDY WIELOOBROTOWE ELEKTRYCZNE



Sposób działania	ON/OFF, modulowany 4-20 mA
Moment obrotowy	od 10 do 1 000 Nm
Prędkość obrotowa	od 4 do 216 obr./min.
Ręczne przesterowanie	w standardzie
Temperatura pracy	od -60°C do +70°C
Stopień ochrony	IP68
Napięcie sterowania	24 VDC
Napięcie zasilania	3-fazowe 400V/ 50Hz
Ochrona antykorozyjna	C5/CX
Opcje sterowania	interfejs Bluetooth (standard) Modbus RTU, Profibus DP (opcja)
Wykonanie	ATEX II C T4



OMAL - TYP EA NAPĘDY OBROTOWE ELEKTRYCZNE



Sposób działania	ON-OFF
Moment obrotowy	od 35 do 240 Nm
Wyłączniki krańcowe	w standardzie
Mocowanie do zaworu	zgodne z normą ISO 5211
Ręczne przesterowanie	w standardzie
Temperatura pracy	od -25°C do +60°C
Stopień ochrony	IP 67
Napięcie sterowania	24 VAC/24 VDC/230 VAC

TISSIN - TYP TS600 R/L POZYCJONER ELEKTRO-PNEUMATYCZNY Z SYGNAŁEM ZWROTNYM



Zasilanie	od 1,4 do 7 bar
Sterowanie	4-20 mA DC
Przyłącza pneumatyczne	G1/4"
Stopień ochrony	IP66
Temperatura pracy	od -20°C do +70°C
Zakres obrotu / skok	0° do 90° / 10 do 150 mm
Opcje	wersja ATEX, przetwornik położenia 4-20 mA wewnętrzny lub zewnętrzny wyłącznik krańcowy, wersja do pracy w niskich temperaturach (-40°C lub -50°C), wersja pneumatyczna TS 610

TISSIN - TYP TS 800/ TS 805 R/L POZYCJONER INTELIGENTNY



Zasilanie	od 1,4 do 7 bar
Sterowanie	4-20 mA DC
Przyłącza pneumatyczne	G1/4"
Stopień ochrony	Stopień ochrony IP66
Temperatura pracy	od -30°C do +85°C
Zakres obrotu / skok	0° do 90° / 10 do 150 mm
Opcje	wersja ATEX, wersja HART przetwornik położenia 4-20 mA wyłącznik krańcowy mechaniczny lub zbliżeniowy wersja do pracy w niskich temperaturach (-40°C lub -60°C), wersja ognioodporna - TS 900/TS 905 wersja "Fail Freeze" - TS 700 funkcja PST (Partial Stroke Test)

OMAL - KPLEM POZYCJONERY ELEKTROPNEUMATYCZNE



Zasilanie	od 2 do 7 bar
Sterowanie	4-20 mA
Przyłącza pneumatyczne	G1/4"
Stopień ochrony	IP 65
Temperatura pracy	od -20°C do +80°C
Zakres obrotu	0°-90°; 90°-0°
Wykonania	Bez sygnału zwrotnego ATEX, z sygnałem zwrotnym

OMAL - KPFH/KPFE POZYCJONERY ELEKTROPNEUMATYCZNE



Zasilanie	od 2 do 7 bar
Sterowanie	4-20 mA, protokół HART
Przyłącza pneumatyczne	G1/4"
Stopień ochrony	IP 55
Temperatura pracy	od -40°C do +80°C
Zakres obrotu	0°-90°; 90°-0°
Wykonania	protokół PROFIBUS-PA

OMAL - KPLPP POZYCJONERY PNEUMATYCZNE



Zasilanie	od 2 do 7 bar
Sterowanie	od 0,2 do 1 bar
Przyłącza pneumatyczne	G1/4"
Stopień ochrony	IP 65
Temperatura pracy	od -20°C do +80°C
Zakres obrotu	0°-90°; 90°-0°

ZAWORY KULOWE,
VIP, VIP EVO

PRZEPUSTNICE

NAPĘDY, POZYCJONERY,
AKCESORIA

ZAWORY REGULACYJNE

ZAWORY KĄTOWE

ZAWORY ZAPOROWE

ZAWORY ZADSIKOWE,
ZWROTNE

ZASADY NOŻOWE

RQS - TYP NSB

SKRZYŃKA WYŁĄCZNIKÓW KRAŃCOWYCH



Rodzaj	wyłączniki mechaniczne 2 x SPDT
Napięcie	230 VAC/16 A 110 VAC/16 A 24 VDC/0.6 A
Przyłącze elektryczne	2 x M20 x 1,5
Mocowanie do napędu	VDI / VDE 30x80 H20 lub H30 / 30x130 H20 lub H30
Temperatura pracy	od -29°C do +120°C
Stopień ochrony	IP 68
Dostępne opcje	ATEX

OMAL - TYP KSSP

SKRZYŃKA WYŁĄCZNIKÓW KRAŃCOWYCH



Rodzaj	wyłączniki mechaniczne
Napięcie	24-250 AC/DC
Przyłącze elektryczne	2 x M20
Mocowanie do napędu	VDI / VDE 30x80 wysokość regulowana
Temperatura pracy	od -25°C do +100°C
Stopień ochrony	IP 67

SENDERTOP - TYP ST

WYŁĄCZNIKI KRAŃCOWE ATEX Ex d LUB Ex ia



Rodzaj	mechaniczne, magnetyczne lub indukcyjne
Napięcie	24-250 AC/DC
Przyłącze elektryczne	2 x M20 x 1,5 lub 1/2" NPT-F
Mocowanie do napędu	VDI / VDE 30x80 H20 lub H30 / 30x130 H20 lub H30
Temperatura pracy	wersja standard: od -20°C do +60°C opcja: od -60°C do +60°C
Stopień ochrony	IP 68
Dostępne opcje	Korpus aluminium lub stal nierdzewna AISI 316

DVC - TYP 5300

WYŁĄCZNIKI KRAŃCOWE INDUKCYJNE



Rodzaj	wyłączniki indukcyjne
Napięcie	10-30 V DC
Przyłącze elektryczne	kabel 5 m lub przyłącze M12
Mocowanie do napędu	VDI / VDE 3845
Temperatura pracy	od -25°C do +70°C
Stopień ochrony	IP 67
Dostępne opcje	ATEX

RQS - TYP PNV

ELEKTROZAWÓR NAMUR



Funkcja	uniwersalny 5/2 - 3/2
Przepływ	720 l/min
Ciśnienie	od 3 do 8 bar
Przyłącze	według standardu NAMUR, G1/4"
Ręczne przesterowanie	w standardzie
Temperatura pracy	od -25°C do +70°C
Stopień ochrony	IP 65
Napięcie sterowania	24 VAC/24 VDC/110 VAC/ 230 VAC

PNEUMAX - TYP 503

ZAWÓR SZYBKIEGO SPUSTU



Wykonanie	mosiądz niklowany
Przyłącze	od G1/8" do G1"
Sposób działania	zawór odpowietrzający



PNEUMAX - TYP SVE

TŁUMIK Z REGULACJĄ WYPŁYWU



Wykonanie	mosiądz
Przyłącza	od G1/8" do G1"
Funkcja	regulacja wypływu za pomocą pokrętkła

ROTORK - TYP B326/B356

ELEKTROZAWÓR 3/2



Sposób działania	3/2 NC
Wykonanie	mosiądz nikielowany
Przyłącza	od G1/8" do 1/4" (6 mm)
Temperatura pracy	od -10°C do +60°C
Stopień ochrony	IP 65
Napięcie sterowania	24 VAC/24 VDC/110 VAC/230 VAC

RQS - TYP GR

PRZEKŁADNIA RĘCZNA



Sposób działania	przekładnia ślimakowa
Moment obrotowy	od 150 do 1 200 Nm
Zastosowanie	ręczne przesterowanie armatury
Mocowanie	zgodne z normą ISO 5211

OMAL - TYP RF

KOŁO RĘCZNEGO PRZESTEROWANIA



Sposób działania	przekładnia ślimakowa
Moment obrotowy	od 300 do 13 000 Nm
Zastosowanie	montaż pomiędzy zaworem a napędem
Mocowanie	zgodne z normą ISO 5211

DVC - TYP 5596

PRZEKŁADNIA RĘCZNA



Sposób działania	przekładnia ślimakowa
Moment obrotowy	od 200 do 4 000 Nm
Zastosowanie	ręczne przesterowanie armatury
Mocowanie	zgodne z normą ISO 5211

ROTEX

ELEKTROZAWÓRY ATEX



Sposób działania	5/2, 3/2
Wykonanie	aluminium, stal nierdzewna
Ciśnienie	2-8 bar, 2-10 bar, 2-11 bar
Srednica nominalna	6 mm, 12 mm
Przyłącze robocze	G1/4", G1/2"
Przyłącze	według standardu NAMUR, G1/4"
Temperatura pracy	standard: od -25°C do +75°C opcja: od -40°C do +140°C
Napięcie sterowania	24 VAC / 24 VDC / 110 VAC / 230 VAC, specjalne
ATEX	Exd, Exia, Ex mb

ZAWORY KĄTOWE,
VIP, VIP EVO

PRZEPUSTNICE

NAPĘDY, POZYCJONERY,
AKCESORIA

ZAWORY REGULACYJNE

ZAWORY KĄTOWE

ZAWORY ZAPOROWE

ZAWORY ZAKRYWKOWE,
ZWRTOINE

ZASUWY NOŻOWE

ZAWORY KULOWE,
VIP, VIP EVO

PRZEPUSTNICE

ZAWORY REGULACYJNE

NAPĘDY POZYCJONERY,
AKCESORIA

ZAWORY REGULACYJNE



ZAWORY KĄTOWE

ZAWORY ZAPOROWE

ZAWORY ZACISKOWE,
ZWRÓTNE

ZASUWY NOŻOWE

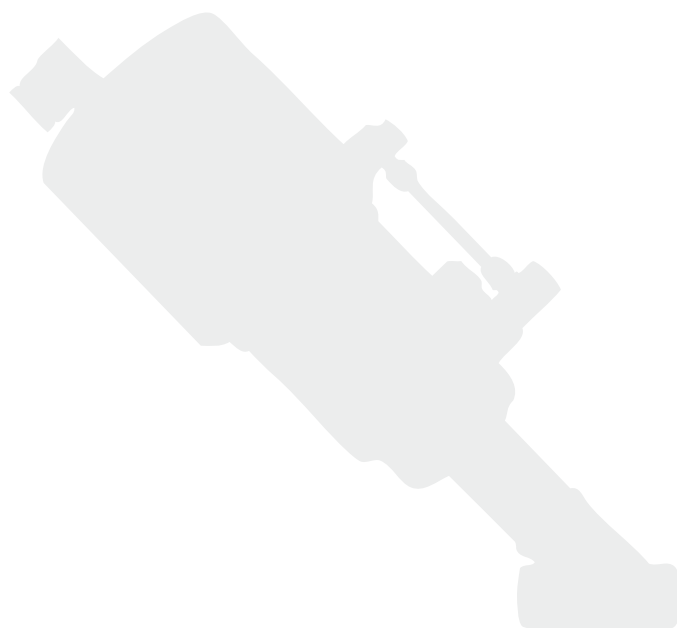

DVC - TYP 1311/1351/E7289

ZAWORY REGULACYJNE KULOWE KULA TYPU „V”

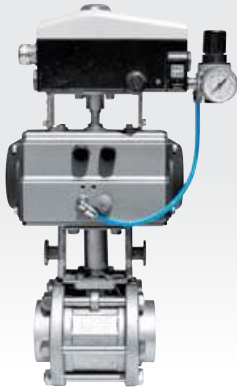

Wykonanie	zawory kulowe dwudrogowe ze stali nierdzewnej lub węglowej
Przyłącza	gwint wewnętrzny, do wstawiania, kołnierz
Uszczelnienie	PTFE, PEEK
Owiewt kuli "V"	30°, 60°, 90°
Wielkości	od DN10 do DN100
Ciśnienie maksymalne	PN125
Sterowanie	dźwignia ręczna, napęd pneumatyczny z pozycjonerem, napęd elektryczny z modulacją

WYKRES PRZEPIŹYWÓW

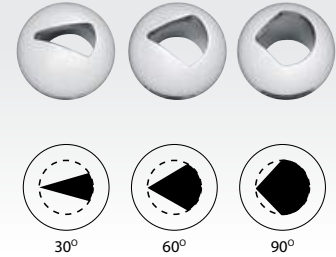
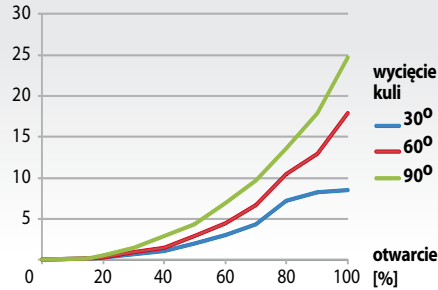
wartość przepływu w m³/h dla dla zaworów DN25 przy spadku 1 bar

CHARAKTERYSTYKA ZAWORÓW KULOWYCH REGULACYJNYCH DVC:

Zawory kulowe regulacyjne służą do regulacji przepływu medium, która jest możliwa dzięki specjalnemu wycięciu kuli w kształcie litery „V”. Wycięcie to może mieć kąt 30°, 60° lub 90°, co pozwala na osiągnięcie różnych wielkości przepływu dla tej samej średnicy nominalnej zaworu. Zawory regulacyjne mogą być sterowane ręcznie, napędem pneumatycznym z pozycjonerem oraz elektrycznym z modulacją.

ROTORK - TYP ZP

ZAWORY REGULACYJNE KĄTOWE

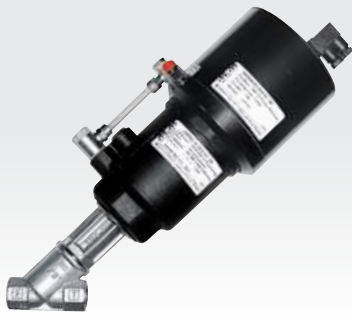

Wykonanie	zawory kątowe grzybkowe ze stali nierdzewnej
Przyłącza	gwint wewnętrzny, do wstawiania, kołnierz, triclamp
Uszczelnienie	PTFE, PEEK
Wielkości	od DN15 do DN50
Ciśnienie maksymalne	PN16
Sterowanie	siłownik pneumatyczny z pozycjonerem 4-20 mA lub 0-10 V

WYKRES PRZEPIŹYWÓW

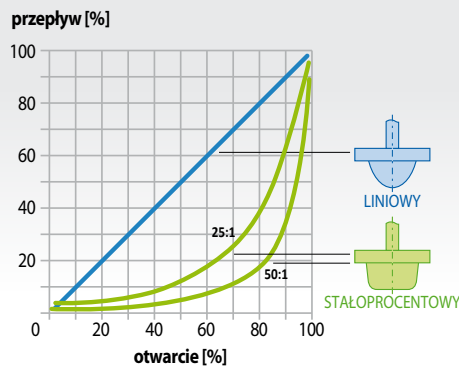

CHARAKTERYSTYKA ZAWORÓW KĄTOWYCH REGULACYJNYCH ROTORK:

Zawory kątowe regulacyjne służą do regulacji przepływu medium, która jest możliwa dzięki specjalnemu ukształtowaniu grzybka. Dwa rodzaje ukształtowania grzybka mogą zapewnić przepływ liniowy lub stałoprocentowy.

Zawory kątowe regulacyjne są sterowane siłownikiem pneumatycznym z pozycjonerem elektropneumatycznym 4-20 mA lub 0-10 V. Zawory regulacyjne ROTORK są dostępne z przyłączami gwintowanymi, do wstawiania, kołnierzowymi i clamp.

ZAWORY KULOWE,
VIP, VIP EVO

PRZEPUSTNICE

ZAWORY KĄTOWE

NAPĘDY POZYCJONERY,
AKCESORIA

ZAWORY REGULACYJNE

ZAWORY KĄTOWE

ZAWORY ZAPOROWE

ZAWORY ZACISKOWE,
ZWRÓTNE

ZASUWY NOŻOWE



RQS - TYP PAV

ZAWORY KĄTOWE PNEUMATYCZNE AISI



Wykonanie	AISI 316 (CF8M)
Rodzaj przyłącza	gwint wewnętrzny, do spawania
Wielkości	od DN15 do DN65
Ciśnienie maksymalne	PN16
Sterowanie	pneumatyczne
Działanie	NC

OMAL - TYP J4M

ZAWORY KĄTOWE RĘCZNE



Wykonanie	AISI 316
Rodzaj przyłącza	gwint wewnętrzny
Wielkości	od DN15 do DN50
Ciśnienie maksymalne	PN25
Sterowanie	ręczne

HOFMANN - TYP 01FP/05FL

ZAWORY KĄTOWE PNEUMATYCZNE

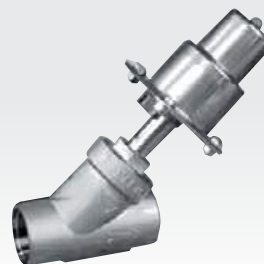

Wykonanie	AISI 316 (CF8M)
Rodzaj przyłącza	gwint wewnętrzny, do spawania, kołnierz
Wielkości	od DN15 do DN150
Ciśnienie maksymalne	PN25
Sterowanie	pneumatyczne
Działanie	NC/NO/DA
Akcesoria	ogranicznik skoku, ręczne przesterowanie, wyłączniki krańcowe
Opcja	wersja do wysokich temperatur: od -15°C do +225°C

OMAL - TYP J4/J9

ZAWORY KĄTOWE PNEUMATYCZNE



Wykonanie	brąz, AISI 316
Rodzaj przyłącza	gwint wewnętrzny, kołnierz, triclamp, do spawania
Wielkości	od DN15 do DN50
Ciśnienie maksymalne	PN16 (brąz) - PN25 (AISI 316)
Sterowanie	pneumatyczne, ręczne
Działanie	NC/NO/DA
Akcesoria	ogranicznik skoku, ręczne przesterowanie, wyłączniki krańcowe

ROTORK - TYP COMPACT / REGULAR

ZAWORY KĄTOWE PNEUMATYCZNE



Wykonanie	brąz, AISI 316
Rodzaj przyłącza	gwint wewnętrzny, kołnierz, triclamp, do spawania
Wielkości	od DN15 do DN50
Ciśnienie maksymalne	PN16
Sterowanie	pneumatyczne, ręczne
Działanie	NC/NO/DA
Akcesoria	wyłączniki krańcowe

OMAL - TYP J4

PRZYŁĄCZA SPECJALNE



Wykonanie	AISI 316
Rodzaj przyłącza	kołnierz, triclamp, do spawania
Wielkości	od DN15 do DN50
Ciśnienie maksymalne	PN16
Sterowanie	pneumatyczne
Działanie	NC/NO/DA
Akcesoria	ogranicznik skoku, ręczne przesterowanie, wyłączniki krańcowe

ZAWORY KĄTOWE,
VIP, VIP EVO

PRZEPUSZNICE

NAPĘDY POZYCJONERY,
AKCESORIA

ZAWORY REGULACYJNE

ZAWORY KĄTOWE

ZAWORY ZAPOROWE

ZAWORY ZADSIKOWE,
ZWRÓTNE

ZASADY NOŻOWE

ZAWORY ZAPOROWE, ODWADNIACZE I REGULATORY

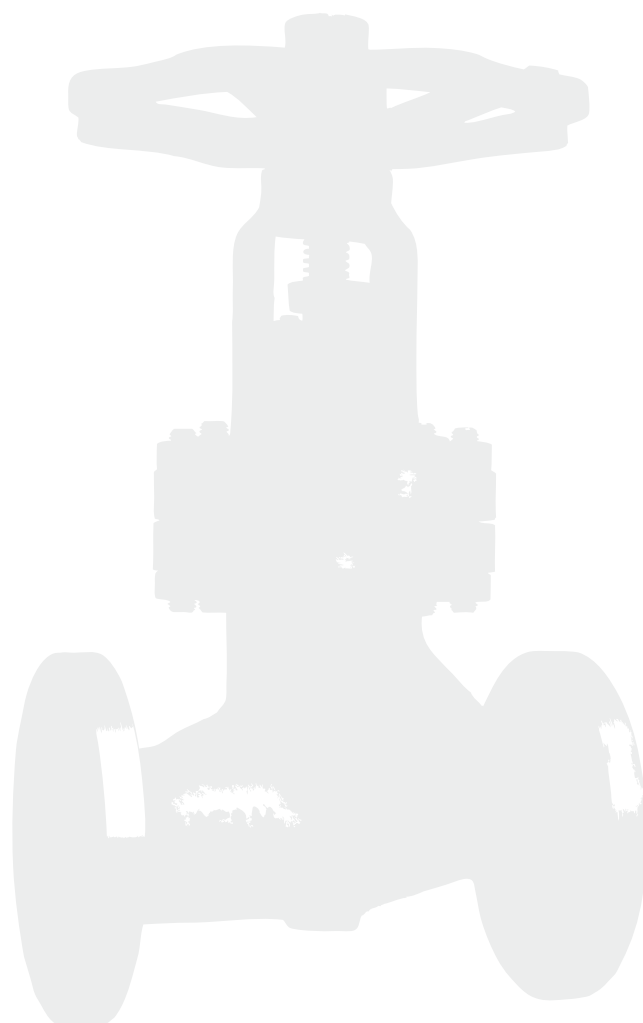

BVALVE

ZALETY ZAWORÓW MIESZKOWYCH



1. Grzyb stożkowy, obrotowy 360 stopni:
 - swobodny obrót umożliwia usuwanie zanieczyszczeń i cząstek stałych znajdujących się w mediach,
 - zwiększa trwałość powierzchni uszczelniających, gdyż w chwili doszczelniania grzyb jest dociskany (kierunek ruchu pionowy), a nie wkręcany (po linii spiralnej).
2. Wielowarstwowy mieszek:
 - od dwóch do czterech warstw w zależności od wielkości zaworu,
 - żywotność mieszka około 10 000 cykli,
 - mieszek przyspawany do trzpienia, a nie do grzyba. Konstrukcja zapobiega przenoszeniu wibracji na mieszek i przedłuża jego żywotność.
3. Trzpień zabezpieczony przed wysuwaniem:
 - taka budowa ogranicza skok - mechanicznie blokuje możliwość zbytniego wykręcania trzpienia, co mogłoby spowodować uszkodzenie mieszka poprzez ściśnięcie / zgniecenie. Zwiększa to również bezpieczeństwo operatora,
 - trzpień pełni funkcję dodatkowej blokady metal/metal w pozycji pełnej otwartej, co zapewnia odseparowanie od środowiska w przypadku pękniętego mieszka.
4. Solidne i ergonomiczne koło ręczne:
 - koło ręczne wykonane z żeliwa sferoidalnego,
 - nie odkształca się podczas zamykania zaworu,
 - ergonomiczny, zaokrąglony kształt zapewnia łatwą obsługę.
5. Trzpień z gwintem trapezowym:
 - solidny trzpień z wytrzymałym gwintem zapobiega blokowaniu zaworów,
 - ułatwia otwieranie i zamykanie nawet przy wysokiej temperaturze.

BVALVE - TYP BV 25061

ZAWÓR ZAPOROWY MIESZKOWY



Korpus	żeliwo GG25
Grzyb	stal nierdzewna 1.4021 utwardzona 13% Cr
Mieszek	stal nierdzewna 1.4541 / AISI 321
Rodzaj przyłącza	kołnierz EN 1092-2 typ B
Wielkości	od DN15 do DN300
Ciśnienie maksymalne	PN16
Temperatura pracy	od -10°C do +300°C
Sterowanie	koło ręczne

BVALVE - TYP BV 25063

ZAWÓR ZAPOROWY MIESZKOWY



Korpus	żeliwo GGG40
Grzyb	stal nierdzewna 1.4021 utwardzona 13% Cr
Mieszek	stal nierdzewna 1.4541 / AISI 321
Rodzaj przyłącza	kołnierz EN 1092-2 typ B
Wielkości	od DN15 do DN200
Ciśnienie maksymalne	PN25
Temperatura pracy	od -10°C do +350°C
Sterowanie	koło ręczne

BVALVE - TYP BV 25065

ZAWÓR ZAPOROWY MIESZKOWY



Korpus	stal węglowa A216
Grzyb	stal węglowa A217 utwardzona 13% Cr
Mieszek	AISI 321
Rodzaj przyłącza	kołnierz EN 1092-2 typ B
Wielkości	od DN15 do DN300
Ciśnienie maksymalne	PN40
Temperatura pracy	od -10°C do +400°C
Sterowanie	koło ręczne

BVALVE - TYP BV 25064
 ZAWÓR ZAPOROWY MIESZKOWY

Korpus	żeliwo GGG40
Grzyb	stal nierdzewna 1.4021 utwardzona 13% Cr
Mieszek	stal nierdzewna 1.4541 / AISI 321
Rodzaj przyłącza	kołnierz EN 1092-2 typ B
Wielkości	od DN15 do DN300
Ciśnienie maksymalne	PN16
Temperatura pracy	od -10°C do +350°C
Sterowanie	koło ręczne

BVALVE - TYP BV 25066
 ZAWÓR ZAPOROWY MIESZKOWY

Korpus	stal nierdzewna CF8M
Grzyb	stal nierdzewna CF8M stelitowana Gr.6
Mieszek	stal nierdzewna AISI 316Ti
Rodzaj przyłącza	kołnierz EN 1092-2 typ B
Wielkości	od DN15 do DN300
Ciśnienie maksymalne	PN40
Temperatura pracy	od -60°C do +400°C
Sterowanie	koło ręczne

BVALVE - TYP BV 25060
 ZAWÓR ZAPOROWY

Korpus	żeliwo GG25 DN15 do DN200 żeliwo GGG40 DN250 do DN300
Grzyb	stal nierdzewna 1.4021
Rodzaj przyłącza	kołnierz EN 1092-2 typ B
Wielkości	od DN15 do DN300
Ciśnienie maksymalne	PN16
Temperatura pracy	od -10°C do +200°C
Sterowanie	koło ręczne

BVALVE - TYP BV 12064/BV 12065
 FILTRY KĄTOWE KOŁNIERZOWE

Korpus	żeliwo GGG40 staliwo GS-25
Wkład filtra	stal nierdzewna AISI 304 stal nierdzewna AISI 316
Uszczelnienie	grafit grafit+stal nierdzewna
Rodzaj przyłącza	kołnierz
Wielkości	od DN15 do DN300
Ciśnienie maksymalne	PN16, PN40
Temperatura pracy	od -10°C do +350°C od -10°C do +400°C

BVALVE - TYP PRV 50065
 REGULATORY CIŚNIENIA DO PARY

Korpus	staliwo 1.0619/A216/WCC stal nierdzewna CF8M
Rodzaj przyłącza	kołnierz
Wielkości	od DN15 do DN100
Ciśnienie maksymalne	40 bar
Ciśnienie wejściowe	do 40 bar
Ciśnienie wyjściowe	0,14 - 15 bar
Współczynnik Kvs	0,08 - 108 m ³ /h
Temperatura pracy	staliwo: od -19°C do +250°C stal nierdz.: od -30°C do +250°C

BVALVE - TYP BV 25066 AMA
 ZAWÓR ZAPOROWY MIESZKOWY REGULACYJNY

Korpus	stal nierdzewna CF8M
Grzyb	stal nierdzewna CF8M stelitowana Gr.6
Mieszek	stal nierdzewna AISI 316Ti
Rodzaj przyłącza	kołnierz EN 1092-2 typ B
Wielkości	od DN15 do DN300
Ciśnienie maksymalne	PN40
Temperatura pracy	od -60°C do +400°C
Sterowanie	napęd pneumatyczny napęd elektryczny



ZAWORY ZACISKOWE, ZAWORY ZWROTNE



AKO

ZAWORY ZACISKOWE

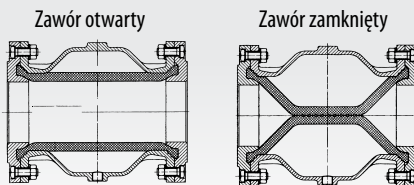

GŁÓWNE ZALETY TECHNICZNE:

- swobodny przepływ produktu,
- optymalne uszczelnienie,
- minimalny opór tarcia,
- niewielkie zużycie powietrza,
- niewielka waga,
- łatwość konserwacji,
- dostępność wielu rodzajów rękawów

AKO - TYP VF

ZAWORY ZACISKOWE PNEUMATYCZNE KOŁNIERZOWE



Sterowanie	pneumatyczne
Wielkości	od DN40 do DN300
Przyłącza sterujące	od G1/4" do G1/2"
Przyłącza robocze	kołnierzowe
Wykonanie korpusu	aluminium
Wykonanie tulei	aluminium, stal, stal nierdzewna
Ciśnienie maksymalne	od 3 do 6 bar

AKO - TYP VMP

ZAWORY ZACISKOWE PNEUMATYCZNE GWINTOWANE



Sterowanie	pneumatyczne
Wielkości	od DN10 do DN50
Przyłącza sterujące	od G1/8" do G1/4"
Przyłącza robocze	gwint wewnętrzny
Wykonanie korpusu	POM
Wykonanie przyłączy	POM
Ciśnienie maksymalne	od 4,5 do 6 bar

AKO - TYP VMC

ZAWORY ZACISKOWE PNEUMATYCZNE



Sterowanie	pneumatyczne
Wielkości	od DN10 do DN150
Przyłącza sterujące	od G1/8" do G1/4"
Przyłącza robocze	gwint wewnętrzny, kołnier, triclamp, DIN11851, do wspawania
Wykonanie korpusu	AISI 316, aluminium
Wykonanie przyłączy	POM, AISI 316L
Ciśnienie maksymalne	6 bar

AKO - TYP VMCE

ZAWORY ZACISKOWE PNEUMATYCZNE CERTYFIKATY EHEDG ORAZ EL ASEPTIC



Sterowanie	pneumatyczne
Wielkości	od DN10 do DN100
Przyłącza sterujące	od G1/8" do G1/4"
Przyłącza robocze	gwint wewnętrzny, kołnier, triclamp, DIN11851, do wspawania
Wykonanie korpusu	AISI 316
Wykonanie przyłączy	AISI 316L
Ciśnienie maksymalne	6 bar



AKO - TYP OV M

ZAWORY ZACISKOWE MECHANICZNE



Sterowanie	ręczne
Wielkości	od DN15 do DN250
Przylącza	kołnierzowe
Wykonanie korpusu	aluminium
Ciśnienie maksymalne	od 2 do 5 bar

AKO - TYP OV PA/PA2

ZAWORY ZACISKOWE MECHANICZNE



Sterowanie	pneumatyczne jednostronnego działania
Wielkości	od DN15 do DN200
Przylącza	kołnierzowe
Wykonanie korpusu	aluminium
Ciśnienie maksymalne	od 2 do 5 bar

AKO - TYP OV P/P2

ZAWORY ZACISKOWE MECHANICZNE



Sterowanie	pneumatyczne dwustronnego działania
Wielkości	od DN15 do DN250
Przylącza	kołnierzowe
Wykonanie korpusu	aluminium
Ciśnienie maksymalne	od 2 do 5 bar

AKO - TYP RV

ZAWORY ZACISKOWE MECHANICZNE



Sterowanie	siłownik pneumatyczny, koło ręczne
Wielkości	od DN25 do DN300
Przylącza	kołnierzowe
Wykonanie korpusu	żeliwo, stal
Wykonanie tulei	aluminium, stal, stal nierdzewna
Ciśnienie maksymalne	od 1 do 40 bar

AKO - TYP RDM

RUROWE PRZEKAŹNIKI CIŚNIENIA



Funkcja	wskazanie ciśnienia za pomocą cieczy znajdującej się pomiędzy korpusem a rękawem i manometru
Wielkości	od DN15 do DN40
Przylącza	kołnierzowe, gwintowane
Wykonanie korpusu	aluminium
Ciśnienie maksymalne	do 70 bar

AKO - TYP LV

ZAWORY PRZELEWOWE



Funkcja	zabezpieczenie przed nadmiernym ciśnieniem w instalacji – wzrost ciśnienia otwiera zawór zaciskowy, a nadmiar ciśnienia jest odprowadzony przez obejście
Przylącza	kołnierzowe, gwintowane
Wykonanie korpusu	aluminium, POM, stal nierdzewna
Ciśnienie maksymalne	do 6 bar

ZAWORY KULOWE,
VIP, VIP EVO

PRZEPUSTNICE

NAPĘDY POZYCJONERY,
AKCESORIA

ZAWORY REGULACYJNE

ZAWORY KĄTOWE

ZAWORY ZAPOROWE

ZAWORY ZACISKOWE,
ZWRÓTNE

ZASADY NOŻOWE

DVC - TYP 6140/6141 ZAWORY ZWROTNE MIĘDZYKOŁNIERZOWE



Korpus	stal nierdzewna
Kłapa	stal nierdzewna
Uszczelnienie	NBR, EPDM, VITON
Rodzaj przyłącza	WAFER
Wielkości	od DN40 do DN300
Ciśnienie maksymalne	PN10-16

DVC - TYP 6015 ZAWORY ZWROTNE GWINTOWANE / DO WSPAWANIA



Uszczelnienie	PTFE
Rodzaj przyłącza	gwint wewnętrzny, do wstawiania
Wielkości	od DN8 do DN100
Ciśnienie maksymalne	PN63

DVC - TYP 6116 ZAWORY ZWROTNE MIĘDZYKOŁNIERZOWE



Korpus	AISI 316 (CF8M)
Dysk	AISI 316 (CF8M)
Uszczelnienie	metal/metal
Rodzaj przyłącza	międzykołnierzowe
Wielkości	od DN15 do DN100
Ciśnienie maksymalne	PN40

BRANDONI - TYP D6 ZAWÓR ZWROTNY DWUPŁYTKOWY MIĘDZYKOŁNIERZOWY



Korpus	żeliwo GG25, stal nierdzewna CF8M
Dysk	żeliwo GGG40, stal nierdzewna CF8M
Uszczelnienie	EPDM, VITON
Rodzaj przyłącza	międzykołnierzowe
Wielkości	od DN40 do DN600
Ciśnienie maksymalne	PN16

BRANDONI - TYP F05 ZAWÓR ZWROTNY GRZYBKOWY KOŁNIERZOWY

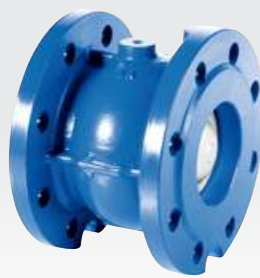

Korpus	żeliwo GG25
Grzybek	stal nierdzewna AISI 316
Uszczelnienie	NBR, VITON, guma silikonowa
Rodzaj przyłącza	kołnierz
Wielkości	od DN40 do DN250
Ciśnienie maksymalne	PN16

BRANDONI - TYP F07 ZAWÓR ZWROTNY KUŁOWY KOŁNIERZOWY



Korpus	żeliwo GG25
Kula	stal nierdzewna AISI 316
Uszczelnienie	NBR, VITON, guma silikonowa
Rodzaj przyłącza	kołnierz
Wielkości	od DN40 do DN250
Ciśnienie maksymalne	PN16



ZASUWY NOŻOWE, ZAWORY Z ROTOREM

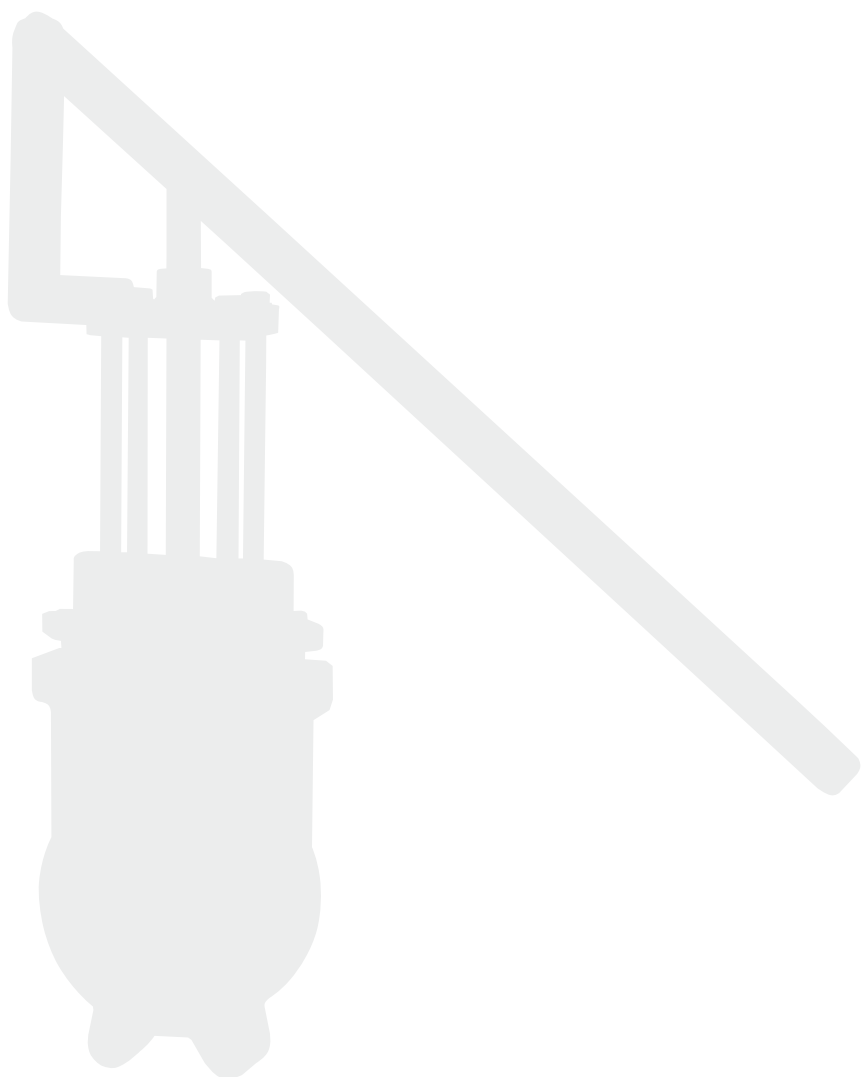

ZAWORY KULOWE,
VIP, VIP EVO

PRZEPUSTNICE

NAPEDY POZYCJONERY,
AKCESORIA

ZAWORY REGULACYJNE

ZAWORY KĄTOWE

ZAWORY ZAPOROWE

ZAWORY ZADSKOWE,
ZWRÓTNE

ZASUWY NOŻOWE

CEAP - SERIA 01 MIĘDZYKOŁNIERZOWE, JEDNOKIERUNKOWE



Sterowanie	koło ręczne
Wielkości	od DN50 do DN1000
Kołnierz	UNI EN 1092-1 PN10
Ciśnienie maksymalne	zależne od wielkości zaworu
Materiał korpusu	żeliwo GG25, żeliwo GGG40, AISI 304, AISI 316, brąz
Materiał noża	AISI 304, AISI 316, DUROSTAT 400, DUPLEX
Uszczelnienie	NBR, EPDM, VITON, PTFE, metal/metal

CEAP - SERIA 29 MIĘDZYKOŁNIERZOWE, JEDNOKIERUNKOWE



Sterowanie	napęd pneumatyczny DA/SR
Wielkości	od DN50 do DN800
Kołnierz	UNI EN 1092-1 PN10
Ciśnienie maksymalne	zależne od wielkości zaworu
Materiał korpusu	żeliwo GG25, żeliwo GGG40, AISI 304, AISI 316, brąz
Materiał noża	AISI 304, AISI 316, DUROSTAT 400, DUPLEX
Uszczelnienie	NBR, EPDM, VITON, PTFE, metal/metal
Opcja	napęd hydrauliczny, pozycjoner 4-20 mA, wyłączniki krańcowe

CEAP - SERIA 02 MIĘDZYKOŁNIERZOWE, JEDNOKIERUNKOWE



Sterowanie	napęd elektryczny ON-OFF, modułowany
Wielkości	od DN50 do DN1000
Kołnierz	UNI EN 1092-1 PN10
Ciśnienie maksymalne	zależne od wielkości zaworu
Materiał korpusu	żeliwo GG25, żeliwo GGG40, AISI 304, AISI 316, brąz
Materiał noża	AISI 304, AISI 316, DUROSTAT 400, DUPLEX
Uszczelnienie	NBR, EPDM, VITON, PTFE, metal/metal
Opcja	pozycjoner 4-20 mA

CEAP - SERIA 08 MIĘDZYKOŁNIERZOWE, JEDNOKIERUNKOWE



Sterowanie	dźwignia
Wielkości	od DN50 do DN200
Kołnierz	UNI EN 1092-1 PN10
Ciśnienie maksymalne	zależne od wielkości zaworu
Materiał korpusu	żeliwo GG25, żeliwo GGG40, AISI 304, AISI 316, brąz
Materiał noża	AISI 304, AISI 316, DUROSTAT 400, DUPLEX
Uszczelnienie	NBR, EPDM, VITON, PTFE, metal/metal

CEAP - SERIA 13/14 MIĘDZYKOŁNIERZOWE, PRZECHODZĄCE



Sterowanie	koło ręczne
Wielkości	od DN50 do DN600
Kołnierz	UNI EN 1092-1 PN10
Ciśnienie maksymalne	zależne od wielkości zaworu
Materiał korpusu	żeliwo GG25, żeliwo GGG40, AISI 304, AISI 316, brąz
Materiał noża	AISI 304, AISI 316, DUROSTAT 400, DUPLEX
Uszczelnienie	NBR, EPDM, VITON, PTFE, metal/metal

CEAP - SERIA 17/24 MIĘDZYKOŁNIERZOWE Z ROMBOIDALNYM PRZEJŚCIEM



Sterowanie	koło ręczne
Wielkości	od DN50 do DN400
Kołnierz	UNI EN 1092-1 PN10
Ciśnienie maksymalne	zależne od wielkości zaworu
Materiał korpusu	żeliwo GG25, żeliwo GGG40, AISI 304, AISI 316, brąz
Materiał noża	AISI 304, AISI 316, DUROSTAT 400, DUPLEX
Uszczelnienie	NBR, EPDM, VITON, PTFE



CEAP - SERIA 31/32

MIĘDZYKOŁNIERZOWE, PRZECHODZĄCE



Sterowanie	napęd pneumatyczny DA/SR
Wielkości	od DN50 do DN600
Kołnierz	UNI EN 1092-1 PN10
Ciśnienie maksymalne	zależne od wielkości zaworu
Materiał korpusu	żeliwo GG25, żeliwo GGG40, AISI 304, AISI 316, brąz
Materiał noża	AISI 304, AISI 316
Uszczelnienie	NBR, EPDM, VITON, PTFE, metal/metal
Opcja	napęd hydrauliczny, pozycjoner 4-20 mA

DOSTĘPNE AKCESORIA

ZASUWY NOŻOWE

- **System przedmuchu**
– używany do czyszczenia korpusu wewnątrz zasuw.
- **Hartowane uszczelnienie**
– stosowane, w celu zredukowania wycierania otworu przelotowego.
- **Uszczelnienie stożkowe**
– używane do ochrony korpusu przed przedostaniem się medium do wnętrza.
- **Uszczelnienie z wycięciem „v”**
– stosowane do regulacji przepływu.
- **Nakrętki ograniczające**
– stosowane do regulacji otwarcia i zamknięcia.
- **Przekładnia**
– stosowana w zasuwach o większych średnicach, pozwalająca na łatwiejsze otwieranie i zamykanie.
- **Przedłużony trzpień**
– stosowany do zabudowy w komorach pod powierzchnią ziemi.

CEAP - SERIA 21/23

KĄTOWE (30°), REGULACYJNE, KOŁNIERZOWE



Sterowanie	koło ręczne, napęd elektryczny
Wielkości	od DN50 do DN300
Kołnierz	UNI EN 1092-1 PN10
Ciśnienie maksymalne	zależne od wielkości zaworu
Materiał korpusu	żeliwo GG25, żeliwo GGG40, AISI 304, AISI 316, brąz
Materiał noża	AISI 304, AISI 316
Uszczelnienie	NBR, EPDM, VITON, PTFE, metal/metal
Opcja	pozycjoner 4-20 mA

CEAP - SERIA 25/26/38/39

3-DROGOWE, KOŁNIERZOWE, ROTOR



Sterowanie	dźwignia, napęd pneumatyczny DA/SR
Wielkości	od DN100 do DN250
Kołnierz	UNI EN 1092-1 PN10
Ciśnienie maksymalne	zależne od wielkości zaworu
Materiał korpusu	żeliwo GG25, żeliwo GGG40, AISI 304, AISI 316, brąz
Materiał - rotor	AISI 304, AISI 316
Uszczelnienie	metal/metal

CEAP - SERIA 27/28/40/40A/41

4-DROGOWE, KOŁNIERZOWE, ROTOR



Sterowanie	dźwignia, napęd pneumatyczny DA/SR
Wielkości	od DN100 do DN250
Kołnierz	UNI EN 1092-1 PN10
Ciśnienie maksymalne	zależne od wielkości zaworu
Materiał korpusu	żeliwo GG25, żeliwo GGG40, AISI 304, AISI 316, brąz
Materiał - rotor	AISI 304, AISI 316
Uszczelnienie	metal/metal

STAL NIERDZEWNA - NORMY

	ODPOWIEDNIKI NORM					SKŁAD CHEMICZNY %		
	EN 10088 EUROPEJSKA	PN POLSKA	AISI / ASTM AMERYKAŃSKA	DIN NIEMIECKA	GOST ROSYJSKA	C MAX	SI MAX	MN MAX
FERRYTY	1.4000	0H13	410S	X6Cr13	0Ch13	0,08	1	1
	1.4003	X2CrNi12				0,03	1	1,5
	1.4016	H17	430	C6Cr17	12Ch17	0,08	1	1
	1.4510	0H17T	430Ti 439	X3CrTi17	08Ch17T	0,05	1	1
MARTENZYTY	1.4006	1H13	410	X12Cr13	12Ch13 15Ch13L	0,08-0,15	1	1,5
	1.4021	2H13	420	X20Cr13	20Ch13	0,16-0,25	1	1,5
	1.4028	3H13	420F	X30Cr13	30Ch13	0,26-0,35	1	1,5
	1.4031	4H13	420	X39Cr13	40Ch13	0,36-0,42	1	1
	1.4034	4H13	420	X46Cr13	40Ch13	0,43-0,50	1	1
	1.4122	3H17M		X39CrMo17-1		0,33-0,45	1	1,5
AUSTENITY	1.4301	0H18N9	304	X5CrNi18-10	08Ch18N10	0,07	1	2
	1.4306	00H18N10	304L	X2CrNi19-11	03Ch18N11	0,03	1	2
	1.4307		(304L)	X2CrNi18-9		0,03	1	2
	1.4310	1H18N9	301	X10CrNi18-8		0,05-0,15	2	2
	1.4311		304LN	X2CrNi18-10		0,03	1	2
	1.4401	0H17N12M2T	316	X5CrNiMo17-12-2	08Ch16N11M3	0,07	1	2
	1.4404	00H17N14M2	316L	X2CrNiMo17-12-2		0,03	1	2
	1.4429		316LN	X2CrNiMoN17-13-3		1	2	
	1.4435		316L	X2CrNiMo18-14-3	03Ch17N14M3	0,03	1	2

RODZAJE USZCZELNIEŃ - STANDARDOWE WARUNKI PRACY

OZNACZENIE	WŁAŚCIWOŚCI	ZASTOSOWANIE
EPDM	Nieodpowiedni dla węglowodorów, produktów mineralnych (olej, tłuszcz, paliwo). Temperatura pracy: od -40°C do +135°C.	Woda (miękka, morska, z glikolem, przemysłowa), para, ozon, tłuszcze roślinne i zwierzęce, zasady i rozcieńczone kwasy, rozpuszczalniki octowe, detergenty, alkohole, soda kaustyczna.
NBR / NBR BIAŁY	Bardzo dobre właściwości mechaniczne, wysoka odporność na oleje mineralne, słaba odporność na ozon. Temperatura pracy: od -23°C do +82°C.	Sprężone powietrze, woda o temperaturze max. +80°C, glikol, oleje mineralne i ich pochodne, węglowodory, metan, butan, media ropopochodne, woda pitna, woda morska, materiały ściernicze transportowane pneumatycznie.
NBR + CARBOX	Duża odporność na ścieranie. Temperatura pracy: od -10°C do +82°C.	Media sypanie i ciecze.
FKM - VITON	Duża odporność na: ciepło, światło, atmosferę, kwasy benzenowe. Nieodpowiedni dla pary wodnej i wrzącej wody. Temperatura pracy: od -10°C do +190°C.	Rozpuszczalniki (z wyjątkiem octowych), węglowodory stałe, ozon, tlen, paliwa utlenione, kwasy, zasady, oleje hydrauliczne, mineralne.
PTFE	Duża odporność chemiczna na rozpuszczalniki i produkty żrące. Nieodpowiedni dla mediów ścierniczych, potasu, sodu, gazowego fluoru. Temperatura pracy: od -20°C do +180°C.	Przemysł chemiczny, spożywczy, środowiska korozyjne.

KLASY CIŚNIENIOWE

STANDARD / MAKSYMALNE DOPUSZCZALNE CIŚNIENIE	TEMPERATURA	CIŚNIENIE									
		20 bar	50 bar	63 bar	69 bar	100 bar	138 bar	150 bar	207 bar	250 bar	420 bar
ISO	+20°C	PN20	PN50	PN63	-	PN100	-	PN150	-	PN250	PN420
ANSI B 16.34	+454°C	150 lbs (+300°C)	300 lbs	-	400 lbs	600 lbs	-	900 lbs	-	1500 lbs	2500 lbs
API 6A / CWP	+16°C	-	-	-	API 1000	API 1500	API 2000	-	API 3000	-	API 6000
WOG (WATER OIL GAS)	+16°C	-	-	-	1000 psi	1500 psi	2000 psi	-	3000 psi	-	6000 psi



SERIA ZAWORU	P MAX Zależne od średnicy i materiału [bar]	WYKONANIE MATERIAŁOWE								TYP			STEROWANIE		ŚREDNICA		PRZYŁĄCZE				CERTYFIKATY				STRONA
		AISI 316 / 316L	AISI 304	Mosiądz niklowany	Żelazo sf. GGG40	Stal węglowa	PVC	Inconel / Hasteloy	Inne, na zapytanie	2-drogowy	3-drogowy	4-drogowy	Ręczne	Do automatyzacji	DN MIN	DN MAX	Gwint	Kobierz	Do spawania	Inne	ATEX	FDA	SIL 3	Fire Safe	
OMAL 635/636/637/638	10					x				x			x	x	10	50	x		x					9	
OMAL 115	16			x					x				x	x	15	50		x						7	
OMAL 153	16			x						x			x	x	10	50	x							7	
OMAL 216	16				x					x			x	x	50	150		x						7	
OMAL 615/616	16						x			x			x	x	10	100	x		x					9	
JC 915/916	16	x				x				x			x	x	15	200		x			x	x	x	12	
RQS BV211	40	x								x			x	x	20	100		x						5	
RQS BV222	40	x								x			x	x	25	100		x						6	
RQS BV221	40	x								x			x	x	15	150		x						6	
OMAL 160/161	40			x						x			x	x	15	50	x							7	
OMAL 406	40	x								x			x	x	10	100		x						7	
OMAL 445	40	x								x			x	x	15	100		x						8	
OMAL 448	40	x								x			x	x	10	100	x							8	
OMAL 450/451	40	x								x			x	x	10	100	x							8	
OMAL 460/461	40	x								x			x	x	10	100		x						8	
OMAL 464/465	40		x							x			x	x	10	100			x					9	
OMAL 545	40					x				x			x	x	15	100		x						9	
OMAL MAGNUM wafer	40	x				x				x			x	x	15	100		x			x	x	x	10	
OMAL MAGNUM split wafer	40	x				x				x			x	x	15	200		x			x	x	x	10	
OMAL THOR split body	40	x				x				x			x	x	15	200		x			x	x	x	10	
OMAL SUPREME - Triunion	40	x				x				x			x	x	50	600		x			x	x	x	10	
DVC 1050	40			x						x			x		8	100	x							11	
DVC E7289	40	x								x			x	x	15	100		x						12	
DVC E7383	40	x								x			x	x	15	150		x						12	
RQS BV110	63	x								x			x		8	15	x							5	
RQS BV200	63	x								x			x		8	50	x							5	
RQS BV300	63	x								x			x		8	50	x							5	
RQS BV201	63	x								x			x	x	8	50	x							5	
RQS BV301	63	x								x			x	x	8	80	x		x					5	
RQS BV511 / BV521	63	x								x			x	x	8	50	x							6	
OMAL 424	63	x								x			x	x	8	100	x		x					8	
OMAL 434	63		x							x			x	x	10	100			x					8	
OMAL 100/101	64			x						x			x	x	10	80	x							6	
DVC E7752	68	x								x			x	x	10,6	50	x							11	
DVC E7444/E7621	68	x								x			x	x	8	50	x		x					11	
DVC 1612/1616/1712/1716	69	x								x			x	x	8	100	x		x					12	
OMAL 400/401	100	x								x			x	x	10	100	x							7	
OMAL THOR split body ANSI	100	x				x				x			x	x	15	100		x			x	x	x	10	
VINCO RP	100	x						x	x	x			x	x	8	150		x	x	x	x			13	
VINCO XP	100	x								x			x	x	8	100		x	x	x	x			13	
JC 515/530/516/540	100	x				x				x			x	x	15	200		x			x	x	x	12	
VINCO BF	103,5	x	x			x				x			x	x	15	150		x						13	
VINCO ST	103,5	x	x			x				x	x		x	x	10	150	x	x	x					13	
DVC 1211/1251/1311/1351	125	x				x				x			x	x	8	100	x		x					11	
RQS BV531	130	x								x			x	x	8	10	x							6	
VINCO SF	138	x	x			x				x			x	x	10	100	x		x					12	
OMAL 113	210			x						x			x	x	10	25	x							6	
OMAL KRATOS	413	x				x				x			x	x	8	50	x		x		x	x		9	
VINCO HF	414	x	x			x				x			x	x	10	100	x	x	x					13	
OMAL HERCULES	400	x				x				x			x	x	6	25	x				x	x	x	11	
VINCO MP	wg. proj.	x						x	x	x			x	x	8	100		x	x	x	x			13	

* W przypadku braku zaworu spełniającego Państwa kryteria prosimy o kontakt celem dobrania wykonania specjalnego

ZAWORY KULOWE,
VIP, VIP EVO

PRZEPUSTNICE

NAPĘDY POZYCYJONERZY,
AKCESORIA

ZAWORY REGULACYJNE

ZAWORY KĄTOWE

ZAWORY ZAPOROWE

ZAWORY ZADSIKOWE,
ZWRÓTNE

ZASADY NOŻOWE



INSTRUMENTATION



FLUID
CONNECTORS



PNEUMATIC
AUTOMATION



INDUSTRIAL
VALVES



SOLENOID
VALVES



Armaturen & Separations GmbH

BVALVE



JC
VALVES



Valves & Technology



Engineering For The Future

SENDERTOP[™]

tissin
Solutions for Control valve Accessories

VINCO
VALVES